

KRAFT&DELE

PROFESSIONAL

**NÁVOD K OBSLUZE
BENZÍNOVÉHO ROTAČNÍHO
KULTIVÁTORU TB36T1 - KD5160
TB60T1 - KD5161
Původní pokyny - překlad**



POZNÁMKA: Před spuštěním si pečlivě přečtěte tyto pokyny.
Přečtěte si příloženou příručku k motoru!!!!

1. VÝSTRAŽNÉ SYMBOLY A PIKTOGRAMY



Pozor! Před spuštěním
bezpečnostní pokyny! na

Přečtěte si návod k obsluze. Dodržujte pokyny



Pozor: nebezpečí - rotující nože! Udržujte ruce a nohy v dostatečné vzdálenosti. Nebezpečí poranění!



Pozor: nebezpečí zranění v důsledku možného vymrštění předmětů zachycených noži. Nepřibližujte ke spotřebiči třetí osoby, děti a zvířata.

2. POPIS ZAŘÍZENÍ

Kultivátor je vybaven čtyřtákním motorem. Příklad je vhodný pro lehké až středně tvrdé povrchy a je ideální pro kultivaci v těsně osázených porostech (úzké záhony). Kultivátor je tichý a pracuje rovnoměrně. Kultivátor má ocelový kryt. Speciální tvar nožů zajišťuje hospodárné a efektivní zpracování půdy. Díky otočnému opěrnému kolečku se snadno řídí.

Součásti kotle

obr.1

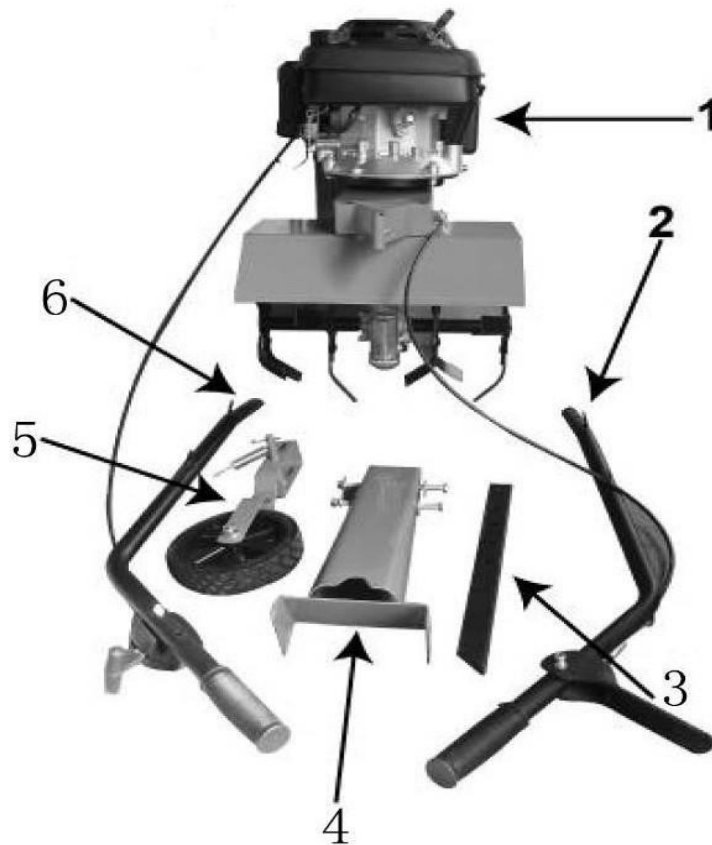

1. Jednotlivá pohonná jednotka
2. Levá rukojeť (páka pohonu)
3. Omezovač hloubky s rukojetí
4. Kruh
- 5.
6. Pravá rukojeť (OFF, plynová páka)

7. Jednotlivá pohonná jednotka
8. Levá rukojeť (hnací páka)
9. Omezovač hloubky
10. Wsporter s rukojetí
11. Kruh
12. Pravé ucho (OFF, páka plynu)

3. OBECNÉ BEZPEČNOSTNÍ POKYNY

Před prvním spuštěním spotřebiče si přečtěte návod k obsluze, seznamte se s obsluhou spotřebiče a bezpečnostními pokyny, které je třeba dodržovat.

V případě jakýchkoli dotazů ohledně uvedení do provozu nebo obsluhy se obraťte na svého prodejce nebo nejbližší servisní středisko.

DODRŽUJTE NÁSLEDUJÍCÍ BEZPEČNOSTNÍ POKYNY: POZOR!

1. Věnujte pozornost pracovním podmínkám v oblasti, kde hodláte stroj provozovat. Po nastartování motoru začne stroj uvolňovat jedovaté palivové výpary. Tyto plyny mohou být neviditelné a bez zápachu. Nikdy nepracujte se strojem v uzavřeném nebo špatně větraném prostoru. Při práci musí být dobrá viditelnost - pracujte za denního světla. Zvláštní opatření dbejte při práci za ztížených povětrnostních podmínek nebo ve svahu či těžkém terénu.
2. Nedovolte, aby se ke stroji přiblížily nepovolané osoby. Stroj nesmí obsluhovat děti a osoby neznalé obsluhy. Osoby pod vlivem drog, léků nebo alkoholu by neměly mít k půdnímu kypřiči vůbec přístup. Dávejte pozor na kolemjdoucí osoby, aby neměly přístup ke stroji.
3. Pokud stroj nepoužíváte, měl by být uložen v suché, uzavřené a dobře větrané místnosti, kam nemají přístup cizí osoby, zejména děti.
4. Spotřebič používejte pouze k práci přizpůsobené jeho velikosti a funkčnosti. Spotřebič nepřetěžujte. Používejte pouze doporučené příslušenství a náhradní díly.
5. Do práce noste vhodný pracovní oděv. Oblečení by mělo dobře přiléhat k tělu. Volné oblečení, rozpuštěné dlouhé vlasy a šperky nejsou povoleny.
6. Používejte vhodnou osobní ochranu - noste bezpečnou, pevnou, krytou obuv s protiskluzovou podrážkou.
7. Používejte ochranné brýle. Rotující nože mohou vymrštít různé cizí předměty.
8. Při práci používejte chrániče sluchu. Zařízení může poškodit váš sluch.
9. Ochrana rukou. Při práci používejte ochranné rukavice.
10. Doprava. Opěrné kolečko nastavte do polohy 2 (transport). Ujistěte se, že během přepravy není nikdo ohrožen. Zajistěte jednotku proti převrácení, převržení, poškození nebo úniku paliva.
11. Před uvedením do provozu odstraňte všechny klíče nebo šroubováky, které byly použity k seřízení.
12. Buďte vždy opatrní. Uvědomte si, co děláte. Používejte zdravý rozum. Nepracujte s přístrojem, když jste unavení. Nikdy nepoužívejte přístroj pod vlivem alkoholu, drog nebo léků ovlivňujících soustředění.
13. Palivo - před doplněním paliva vždy vypněte motor. Opatrně otevřete palivovou nádrž a pomalu odšroubujte víčko, aby se z nádrže uvolnil nahromaděný tlak. Během provozu kultivátoru se zvyšuje teplota částí stroje, proto před doplněním paliva nechte stroj trochu vychladnout. V opačném případě může dojít k popálení nebo dokonce k výbuchu. Nádrž nepřepĺňujte. Rozlité palivo důkladně utřete. Uzávěr palivové nádrže pečlivě utáhněte.
14. Pravidelně kontrolujte, zda není spotřebič poškozen; poškozené nebo opotřebované díly je nutné vyměnit. Používejte pouze originální náhradní díly. Pokud zjistíte, že přístroj nefunguje správně, zkontrolujte, zda jsou všechny šrouby, matice

dobře dotažené, zda nejsou poškozené nebo zda nejsou nože poškozené nebo opotřebené. Zkontrolujte, zda jsou rotující části správně seřizeny a nasazeny. Jsou všechny díly namontovány tak, jak mají být? Máte-li jakékoli pochybnosti, přejděte na Půdní frézu odvezte do servisního střediska. Nespouštějte stroj, pokud je některá část opotřebená, uvolněná nebo poškozená. Pokud je spínač poškozený nebo nefunguje správně, nechte jej vyměnit v autorizovaném servisním středisku. Spotřebič nikdy nespouštějte, pokud si nejste jisti, že vše funguje správně. Poškozené bezpečnostní kryty vyměňte za nové.

15. Před seřizováním, údržbou nebo výměnou nožů vypněte motor.

16. Používejte pouze náhradní díly schválené výrobcem. Za tímto účelem se obraťte na autorizované servisní středisko.

Přístroj byl navržen pro neprofesionální použití v zahradnictví a lesnictví a na zahradních farmách. Výrobce ani jeho autorizovaná zástupce neodpovídá za osobní nebo věcnou škodu způsobenou nesprávným používáním přístroje nebo jeho používáním v rozporu s těmito pokyny. účel a pokyny v této příručce.

Poznámky před zahájením práce

- Spotřebič není určen pro použití osobami (včetně dětí) s omezenými fyzickými, mentálními nebo smyslovými schopnostmi nebo osobami s nedostatkem zkušeností a/nebo znalostí, pokud nejsou pod řádným dohledem nebo nejsou poučeny o používání spotřebiče oprávněnou osobou.
- Nikdy nedovolte, aby spotřebič používaly děti nebo jiné osoby, které nejsou seznámeny s tímto návodem. Místní předpisy mohou stanovit minimální věk osob obsluhujících spotřebič.
- Nikdy nepoužívejte spotřebič, pokud se v jeho blízkosti nacházejí jiné osoby, zejména děti a domácí zvířata.
- Děti by měly být pod dohledem, aby si s přístrojem nehrály.
- Za nehody a zranění ostatních osob a jejich majetku odpovídá provozovatel nebo uživatel.
- Před spuštěním stroje zkontrolujte pracovní prostor. Odstraňte kameny, klacky, dráty a jiné překážky, které mohou být zachyceny a vymrštěny rotujícími noži.
- Vždy noste pracovní oděv vhodný pro práci a pevnou obuv s protiskluzovou podrážkou a pevné dlouhé kalhoty. **Z a ř í z e n í** by se nemělo používat bez obuvi nebo v sandálech!
- Před každým použitím proveďte vizuální kontrolu přístroje. Nepoužívejte stroj, pokud chybí ochranná zařízení, části řezacího zařízení nebo trny jsou opotřebené nebo poškozené. Aby nedošlo k nevyváženosti, poškozené nástroje a trny se musí vyměňovat pouze jako sady.
- U zařízení s více řeznými nástroji je třeba dbát zvýšené opatrnosti, protože pohyb jednoho nože může vést k otáčení ostatních nožů.
- Používejte pouze náhradní díly a příslušenství dodané a doporučené výrobcem. Použití cizích náhradních dílů a neautorizované úpravy přístroje (např. úprava otáček motoru) povedou ke ztrátě záručních nároků.

Tipy pro práci se zařízením



Během provozu nevkládejte nohy ani ruce do blízkosti nebo pod rotující části. Hrozí nebezpečí vážného zranění!



Je třeba dodržovat předpisy o ochraně proti hluku a místní předpisy. Provoz přístroje v určité dny (např. neděle a svátky), v určitou denní dobu (polední přestávka, zákaz vycházení) a v určitých oblastech (např. letoviska nebo kliniky atd.) je omezen.

- Nepoužívejte spotřebič v uzavřené místnosti.
- Nepoužívejte přístroj za deště nebo za špatných povětrnostních podmínek. Práce provádějte za denního světla nebo při dobrém osvětlení.
- S přístrojem nepracujte, pokud jste unavení, nesoustředění nebo pokud jste požili alkohol či prášky. Vždy si včas udělejte přestávku. K práci je třeba přistupovat s rozumem.
- Při práci dbejte na stabilní polohu, zejména na šikmé ploše. Pracujte vždy napříč svahem, nikdy ne nahoru nebo dolů. Při změně směru jízdy na svahu dbejte zvýšené opatrnosti. Práce by neměla být prováděna na příliš prudkém svahu.
- Zařízení by se mělo řídit pouze rychlostí chůze. Dbejte zvýšené opatrnosti, když zařízení otáčíte směrem od sebe, táhnete ho k sobě nebo když jedete dozadu.
- Spotřebič pečlivě vypněte podle pokynů uvedených v tomto návodu k obsluze. Dbejte na správnou vzdálenost mezi nožičkami a rotujícími noži.



Pozor, nebezpečí! Po vypnutí motoru se nůž ještě nějakou dobu otáčí. Hrozí nebezpečí poranění.

- Zařízení se nesmí zvedat ani přepravovat s běžícím motorem. Zařízení musí být vypnuto, pokud je nutné jej při přepravě obrátit, přejíždět jiné než zemní povrchy nebo pokud je umístěováno na povrchy určené ke kultivaci nebo je z nich odnášeno.
- Nikdy nenechávejte spotřebič na pracovišti bez dozoru. Nenechávejte spotřebič zapnutý bez dozoru!
- Nepracujte se zařízením, které je poškozené, neúplné nebo bylo přestavěno bez souhlasu výrobce. Nikdy neprovozujte spotřebič s poškozenými bezpečnostními zařízeními nebo kryty nebo bez těchto bezpečnostních zařízení.
- Stroj nepřetěžujte. Nepoužívejte stroj s nižším výkonem pro těžší práce. Nepoužívejte stroj k účelům, pro které není určen.
- Přístroj nepoužívejte v blízkosti hořlavých kapalin nebo plynů. Při nedodržení těchto pokynů hrozí nebezpečí požáru nebo výbuchu.
- Nikdy nezvedejte ani nepřenášejte přístroj, pokud je motor v chodu!
- Zařízení by mělo být vypnuté:
 - Kdykoli se vzdálíme od stroje;
 - Před čištěním nebo demontáží zámku;
 - Pokud se zařízení nepoužívá;
 - Před kontrolou, čištěním a skladováním;
 - Pokud se přístroj během provozu setká s cizím předmětem nebo dojde k abnormálním vibracím. V takovém případě je třeba zkontrolovat, zda jednotka není poškozena, případně ji opravit.

- V žádném případě nedávejte ruce nebo nohy do blízkosti nebo pod rotující části.

Údržba a skladování

- Zkontrolujte, zda jsou všechny matice, šrouby a čepy pevně utaženy a zda je jednotka v bezpečném provozním stavu.
- Nepokoušejte se spotřebič opravovat sami, pokud nejste v této oblasti odborně vyškoleni. Veškeré práce, které nejsou uvedeny v tomto návodu, by mělo provádět autorizované servisní středisko.
- Přístroj skladujte na suchém místě, mimo dosah dětí.
- Se zařízením je třeba zacházet opatrně. Udržujte nářadí ostré a čisté, aby se práce prováděla snadněji a bezpečněji. Dodržujte pokyny pro údržbu.
- Při výměně řezného nože používejte pracovní rukavice.
- Z bezpečnostních důvodů je nutné opotřebované a poškozené díly vyměnit. Při seřizování nožů dbejte zvýšené opatrnosti, aby se vám prsty nedostaly mezi rotující nože a nepohyblivé části stroje.
- Zkontrolujte, zda se používají náhradní řezné nástroje schválené výrobcem.

Další rizika a preventivní opatření

Hrozba	Popis	Preventivní opatření
Mechanická nebezpečí		
Zářez, řez	Rotující nože mohou řezat nebo odříznutí části těla	Vždy používejte ochranné rukavice. Nikdy nevkládejte ruce nebo nohy pod ochrana nože.
Dohánění, šroubování	Cizí předměty, jako jsou kameny, kabely nebo dráty, mohou být zachyceny rotujícími lopatkami. zachrčel.	Vyčistěte pracovní prostor tak, že start-up, noste přiléhavý pracovní oděv.
Elektrická nebezpečí		
Přímý kontakt s elektřina	Kontakt se zapalovací svíčkou při běžícím motoru může způsobit úraz elektrickým proudem. elektrický	Nedotýkejte se zapalovací svíčky, pokud je motor v chodu.
Tepelná rizika		
Burns	Kontakt s tlumičem může způsobit popáleniny.	Nedotýkejte se motoru nebo tlumiče výfuku, pokud je motor v chodu.
Hluk		
Porucha sluchu	Častá nebo nadměrná práce v hluk bez chráničů sluchu	Při práci s tímto materiálem používejte chrániče sluchu zařízení

	mohou způsobit poruchy slyšení	
Vibrace		
Vibrace celého těla	Nadměrné používání přístroje může způsobit vibrace celého těla	Dělejte si při práci přestávky
Další nebezpečí		
Vdechování výparů	Vdechování výfukových plynů při práci je zdraví nebezpečné	Nepoužívejte přístroj uzavřené místnosti
Požár, výbuch	Palivo a výpary jsou hořlavé látky, nesprávná manipulace s nimi může způsobit nebezpečí	Nedoplňujte palivo v blízkosti otevřeného ohně. Při plnění paliva nekuřte.
Vyřazené předměty	Předměty zachycené noži a odhozené mohou způsobit zranění	Vyčistěte pracovní plochu před Spusťte stroj. Používejte ochranný oděv, ochranné brýle.

4. TECHNICKÉ ÚDAJE

Model:	TB36T1 - KD5160	TB60T1 - KD5161
Jmenovitý výkon:	4.9km	5,2 km
Maximální otáčky motoru:	3000 otáček za minutu	3000 otáček za minutu
Objem motoru	139 cm ³	139 cm ³
Start-up	Manuální	Manuální
Objem palivové nádrže:	1.5L	1.5L
Objem olejové nádrže:	0.6L	0.6L
Pracovní šířka:	360 mm	600 mm
Hladina akustického výkonu	93 dB(A)	93 dB(A)
Pracovní hloubka	260 mm	260 mm
Čistá hmotnost:	33 kg	36 kg

5. PŘEPRAVA A SKLADOVÁNÍ

- Spotřebič se smí přepravovat pouze s vypnutým motorem. Odpojte vodič zapalovací svíčky. Přístroj přepravujte ve vzpřímené poloze. Zajistěte jej proti naklonění nebo převrácení. Zajistěte nože.



Během přepravy může dojít k úniku paliva nebo oleje. Během přepravy jednotku řádně zajistěte.

- Před uskladněním přístroj důkladně vyčistěte.
- Přístroj skladujte na čistém a suchém místě, mimo dosah zdrojů ohně.
- Pokud zařízení nepoužíváte déle než měsíc, je třeba provést následující kroky:

1. Vyprázdněte palivovou nádrž.
2. Odpojte vodič zapalovací svíčky.
3. Nože natřete olejem, abyste zabránili korozi.
4. Promažte třecí body spojkového a plynového lanka.
5. Vyčistěte jednotku.
6. Vyčistěte vzduchový filtr.
7. Vyčistěte palivový filtr.
8. Přístroj skladujte na suchém a čistém místě.

Pokyny pro skladování:

1. Vyprázdněte palivovou nádrž.
2. Zapněte motor, aby se trochu rozběhl a vypálil zbytek paliva.
3. Vypusťte použitý olej z motoru. Do olejové vany nalijte čerstvý olej.....
4. Vyjměte zapalovací svíčku z válce. Nalijte do válce trochu oleje. Pomalu vytáhněte startovací lanko a vyjeďte. Nainstalujte do válce novou zapalovací svíčku.
5. Vyčistěte chladicí žebra motoru a kryt motoru od nečistot a zbytků.
6. Vyčistěte spodní stranu krytu sekačky.
7. Vyčistěte celou kormidelnu, abyste ochránili barvu (lak).
8. Jednotku umístěte do místnosti s dobrým větráním.

V případě dotazů se obraťte na autorizované servisní středisko.

6. ÚVODNÍ SPUŠTĚNÍ

Palivo - před nastartováním zkontrolujte hladinu paliva

Používejte pouze bezolovnatý benzín.

Nebezpečí výbuchu nebo požáru!

- Tankujte venku!
- Nikdy nedoplňujte palivo, když je motor v chodu nebo horký!
- Nekuřte a nepřibližujte se k otevřenému ohni!

Motorový olej - motor není naplněn olejem, před každým spuštěním zkontrolujte jeho hladinu.

Používejte olej 15W40

Hladinu oleje kontrolujte pomocí měrky oleje. Hladina oleje by měla být na hranici "max", když je zjištěna příliš nízká hladina, je třeba ji doplnit.



Palivo i jeho výpary jsou hořlavé a mohou způsobit výbuch. Při používání paliva je proto třeba dbát zvláštní opatrnosti. Uchovávejte jej mimo dosah dětí.

Při doplňování paliva je třeba dbát následujících pokynů:

- Palivo je vysoce hořlavé. Při používání spotřebiče buďte opatrní, abyste minimalizovali riziko zranění.
- Spotřebič skladujte v suché a dobře větrané místnosti, mimo dosah spotřebičů, které mohou způsobit jiskru nebo plamen.
- Palivo by mělo být uloženo ve schváleném kanystru.
- Palivo doplňujte pouze zvenčí. Při tankování nekuřte.
- Před nastartováním motoru doplňte palivo. Neodstraňujte víčko z palivové nádrže

-
- a nedoplňujte palivo, když je spotřebič v provozu nebo horký!
 - Pokud dojde k úniku paliva, nestartujte motor a přemístěte jednotku na jiné suché místo. V místě úniku paliva nepoužívejte otevřený oheň.
 - Utáhněte víčka palivové nádrže a kanystru.
 - Pokud palivo vypustíte, mělo by být uloženo ve speciální nádobě ve větrané místnosti.

Ujistěte se, že jsou všechny šrouby pevně dotaženy. Používejte pouze díly dodané s ~~rumplem~~ v kartonové krabici.

Sestavte jednotku ve správném pořadí podle výkresů. Ujistěte se, že jsou všechny součásti na svém místě tak, jak je znázorněno na výkresech.

7. Bezpečnost obsluhy

- * Přístroj uvádějte do provozu až po seznámení s jeho obsluhou a po přečtení návodu k obsluze.
- * Dodržujte bezpečnostní pokyny uvedené v příručce.
- * Dbejte na bezpečnost okolostojících osob, jste zodpovědní za jejich bezpečnost.
- * Stroj je vybaven nožní brzdou, která zastaví nože do 3 sekund po uvolnění páky pohonu. Nikdy se nepokoušejte spotřebič zastavit nebo naklonit, pokud jsou nože stále v chodu. Počkejte, až se nože samy zastaví.
- * Pokud se nože dostanou do kontaktu s cizím předmětem, okamžitě zastavte motor, počkejte, až se nože přestanou otáčet, a zkontrolujte, zda nejsou poškozené. V práci pokračujte pouze v případě, že nože nejsou poškozeny.
- * Jezděte se zařízením pomalu, neběhejte.
- * Jezděte s přístrojem pouze dopředu, nikdy jej netahejte směrem k sobě (dozadu).
- * Při práci ve svahu pracujte vždy podél svahu, nikdy ne shora dolů nebo naopak. Při změně směru jízdy buďte opatrní.
- * Při přejezdu asfaltu musí být nože vypnuté.

7.2 Další pokyny

1. Nezapomeňte zkontrolovat hladinu oleje a paliva a doplnit je.
2. Vyčistěte pracovní prostor od cizích předmětů, kamenů, drátů apod.
3. Půdu obdělávejte, dokud nebude dostatečně kyprá.
4. Po každé operaci jednotku vyčistěte.

8. ŘEŠENÍ PROBLÉMŮ

Problém	Příčina	Řešení
Motor není začíná	<ol style="list-style-type: none"> 1. Žádné palivo 2. Znečištěný vzduchový filtr 3. Žádná jiskra v zapalovací svíčke 4. Zaplavený motor 	<ol style="list-style-type: none"> 1. Naplňte palivovou nádrž, zkontrolujte množství paliva v nádrži karburátor. 2. Vyčistěte vzduchový filtr. 3. Vyčistěte zástrčku nebo ji vyměňte za novou. 4. Svíčku vyjměte, očistěte a osušte. Vytáhněte několikrát startovací lano s vyjmutou zástrčkou
Nerovnoměrný chod motoru	<ol style="list-style-type: none"> 1. Odpojený kabel zástrčky 2. Ucpané palivové potrubí nebo špatné palivo Voda nebo nečistoty v palivovém systému 3. Znečištěný vzduchový filtr 4. 	<ol style="list-style-type: none"> 1. Připojte kabel ke svíčke. 2. Vyčistěte palivové potrubí, nalijte čerstvé palivo. 3. Vypusťte palivo a nalijte čerstvé palivo. Vyčistěte vzduchový filtr. 4.
Motor se zastaví při volnoběhu	<ol style="list-style-type: none"> 1. Vadné zapalovací lanko 2. Nesprávně seřízený karburátor 3. Znečištěný vzduchový filtr 	<ol style="list-style-type: none"> 1. Vyměňte kabel 2. Seřídte karburátor (v servisu!) Vyčistěte 3. vzduchový filtr.
Jednotka nefunguje správně	<ol style="list-style-type: none"> 1. Zkontrolujte napnutí kabelu 2. pohonu Pohon nefunguje 	<ol style="list-style-type: none"> 1. Nastavte napnutí kabelu. 2. Kontrola zařízení v servisním středisku
Nadměrné vibrace	<ol style="list-style-type: none"> 1. uvolněné šrouby 	<ol style="list-style-type: none"> 1. utáhnout.

9. ÚDRŽBA A SEŘÍZENÍ

Tipy pro bezpečnou údržbu

Pokud je stroj řádně udržován, bude pracovat efektivně a po dlouhou dobu. Nedostatečná údržba může způsobit nehody a zranění.

- Před jakoukoli činností vždy vypněte motor a odpojte vodič zapalovací svíčky!
- K čištění nikdy nepoužívejte silné čisticí prostředky. Mohlo by dojít pouze k poškození spotřebiče.

Plán údržby

Časové období	Popis
Před spuštěním	<ul style="list-style-type: none"> • Kontrola hladiny motorového oleje • Zkontrolujte, zda nejsou uvolněné šrouby, matice a svorníky.
Po každých 25 hodinách provozu	<ul style="list-style-type: none"> • Výměna motorového oleje • Kontrola hladiny motorového oleje • Vyčistěte vzduchový filtr

	<ul style="list-style-type: none"> • Odstraňte zbytky trávy z rotujících částí kartáčem. • Otřete plášť rumpálu měkkým hadříkem. • Pokud je spotřebič velmi znečištěný, lze jej vyčistit měkkým hadříkem navlhčeným vodou a mýdlem.
Po každých 100 hodinách provozu	<ul style="list-style-type: none"> • Zkontrolujte, vyčistěte nebo vyměňte zapalovací svíčky

10. ZÁRUČNÍ PODMÍNKY

Záruka je poskytována po dobu 12 měsíců od data nákupu.

11. OCHRANA ŽIVOTNÍHO PROSTŘEDÍ

Uživatel kultivátoru je povinen v souladu s předpisy o ochraně životního prostředí provádět řádné nakládání s odpady, které je dohodnuto v souladu s vnitrostátními právními předpisy.

V rámci těchto opatření by měl uživatel při výměně a vyřazování dílů a sestav nebo při vyřazování celé jednotky z provozu:

- Části, které jsou ještě vhodné k dalšímu použití, uschovejte a uložte.
- odevzdejte kovový šrot do sběren.
- Plastové, gumové apod. předměty odevzdejte do recyklačních center.
- Použité oleje odevzdejte do sběrný olejů a maziv nebo postupujte v souladu s místními předpisy o nakládání s odpady a ochraně životního prostředí.

POZOR!

Vzhledem k neustálému zdokonalování výrobků jsou fotografie a nákresy v návodu pouze ilustrativní a mohou se mírně lišit od zakoupeného zboží. Tyto rozdíly nemohou být důvodem k reklamaci.

LIKVIDACE SPOTŘEBIČE



Spotřebič v žádném případě nevyhazujte do běžného domovního odpadu. Na tento výrobek se vztahuje evropská směrnice 2002/96NVE-WEEE (odpad z elektrických a elektronických zařízení). Spotřebič odevzdejte k likvidaci do schváleného recyklačního zařízení nebo do obecní instituce. Dodržujte platné předpisy. V případě pochybností se obraťte na recyklační zařízení.

PROHLÁŠENÍ O SHODĚ

Podle pokynů ISO/IEC Guide 22 a EN 45014

Autorizovaný zástupce výrobce: FOREINTRADE SP. Z O.O.**Adresa zplnomocněného zástupce:** Grochowska 341 lok.174; 03-822 Varšava.**PROHLAŠUJEME, ŽE VÝROBEK JE V SOULADU S EVROPSKÝMI NORMAMI.****Název produktu:** Diesellový kultivátor (s ochrannou známkou Kraft&Dele)**Model (obchodní označení):** KD5160 A KD5161**Údaje o výrobku:** Výkon: 4,9 km / 5,2 km**Prohlášení:**

Výrobek, na který se toto prohlášení vztahuje, splňuje požadavky směrnic ES:

1. 2006/42/ES Směrnice o strojních zařízeních
2. 2011/65/EU Směrnice ROHS 2
3. 2000/14/ES Směrnice o emisích hluku

Podle norem:

EN 709:1997/A4:2009 ; EN50581:2012; EN ISO 3744:2011

Certifikát číslo M8A 17 11 97863 008 vydaný společností TUV SUD Product Service GmbH (Zertifizierstelle, Ridlerstrasse 65, 80339 Munchen, Německo) ze dne 28.11.2017.

Osoba odpovědná za vedení technické dokumentace: Ma Dong Hui, Grochowska 341 lok.174; 03-822 Varšava.

Ma Dong Hui, Varšava, 04.08.2019

