

MODEL: BAVARIA IK001



INKO-TIME
POLAND 66-450 Łupowo, ul Strumykowa 10a
www.inkotime.pl

CE 22
0063

PL	1	FR	13
CZ	3	IT	15
DE	5	RU	17
LT	7	UA	19
RO	9	EE	21
EN	11	SK	23

SPUŠŤANIE

1. Po vytiahnutí podložky pod hrniec (roštu) z kufríka je potrebné ju umiestniť správnym spôsobom na variči. Treba dávať pozor na nálepku s upozornením. 2. Otvorte uzáver kartuša (3) a položte kartušu hlavou dopredu tak, aby vhlbenie bolo nasmerované nahor a nastavené na vodidlá ventilu. 3. Stlačte ventil zaisťujúci uzáver kartuše (7) nadol. 4. Následne otočte regulátor plameňa (8) celkom vľavo do polohy IGNITION, až kým nebudete počuť kliknutie v zapaľovači. 5. Ak sa plameň nezapáli, je potrebné tento krok zopakovať. 6. Následne treba nastaviť intenzitu plameňa. Ak budete počuť syčanie, znamená to, že kartuša nebola dobre zablokovávaná. Ak je to potrebné, upravte nastavenie kartuše.

VYPÍNANIE VARIČA

1. Otočte regulátor plameňa do polohy OFF a prepnite ventil kartuše do polohy UNLOCK.
2. V prípade nebezpečenstva môže byť ventil kartuše (7) hneď prepnutý do polohy UNLOCK.
3. S ohľadom na vlastnú bezpečnosť je potrebné odpojiť plynovú kartušu po každom použití variča.
4. Zaisťte kartušu červeným uzáverom a uchovávajte ju na dobre vetranom a chladnom mieste.
5. Varič je nutné po každom použití čistiť od zvyškov potravín.

BEZPEČNOSTNÉ ODPORÚČANIA

- Je nutné používať výlučne plynové kartuše typu Alpen Camping, ktoré sú určené do prenosných plynových varičov IK001 a IK002.
- Použitie inej kartuše môže viesť k netesneniu alebo poškodeniu.
- Nie je dovolené postaviť dva variče vedľa seba!
- Nepoužívať hrnce ani panvice, ktoré prikryjú celý povrch kartuše.
- Nepoužívať varič bez roštu!
- Varič treba stavať na plochý povrch.
- Po každom použití je nutné varič očistiť od zvyškov jedla, predovšetkým však od tukov.
- Nie je dovolené variť v blízkosti horľavých látok.
- Plynové kartuše je nutné vymieňať na bezpečnom mieste, v exteriéri alebo v dobre vetranom priestore.
- Nedovoľuje sa hľadať netesné miesta pomocou plameňa. Použite na tento účel vodu s mydlom.
- Nie je dovolené robiť úpravy na variči ani ho opravovať vo vlastnej réžii.
- V prípade poruchy je potrebné obrátiť sa na predajcu.
- Plynové potrubie má byť certifikované, s dĺžkou min. 1 m. Odporúčaná fľaša: 2 kg.
- Vyžaduje sa reduktor od 2 do 4 Bar.
- Nepoužívajte riad menší ako 10 cm a väčší ako 22 cm.
- Používajte ochranné rukavice.
- Nepremiestňujte ani neprenášajte zariadenie počas používania.
- Výmenu plynovej nádoby je potrebné vykonať mimo dosahu akýchkoľvek zdrojov vznietenia.
- V prípade úniku plynu (zápach plynu) otočte ovládací gombík do polohy "OFF", vynešte jednotku von, kde môžete zistiť možný únik. Ak chcete zistiť únik, nikdy to nerobte s ohňom. Je možné použiť mydlovú vodu.

MOŽNÉ PRÍČINY NESPRÁVNEJ FUNKCIE VARIČA

ZIADNY PRIETOK PLYNU	<ul style="list-style-type: none">• Skontrolujte, či je nádoba s plynom alebo propán-butánová fľaša správne namontovaná.• Prázdna nádoba s plynom alebo propán-butánom (skontrolujte tak, že potrasiete nádobou alebo fľašou).• Teplota nižšia ako 4°C. Preneste na miesto s vyššou teplotou.
NEDÁ SA ZAPÁLIŤ	<ul style="list-style-type: none">• Vyčistite hlavicu horáka kefkou.

Alpen Camping

CE 0063/22



2 FUNKCYJNA KUCHENKA GAZOWA

INSTRUKCJA OBSŁUGI

WAŻNE:

1. Przed rozpoczęciem użytkowania kuchenki oraz przed jej podłączeniem do butli z gazem należy zapoznać się z instrukcją obsługi, montażu i konserwacji. 2. Należy zachować instrukcje obsługi. 3. Kuchenkę można użytkować wyłącznie z kartuszem typu Alpen Camping 227g. 4. Przechowywać z dala od dzieci. 5. Z kuchenki można korzystać wyłącznie na zewnątrz.

Model: IK001 BAVARIA

Moc: 2,0 kW

Gaz: butan

1. Obudowa
2. Miejsce na ruszt
3. Zamknięcie kartusza
4. Osłona przed podmuchami wiatru
5. Ruszt
6. Palnik
7. LOCK/UNLOCK
8. Regulator płomienia z zapalarką PIEZO

Ciśnienie nominalne: 2000 - 4000 mbar

Zużycie gazu: 146 g/h

Kategoria urządzenia: bezpośredni wtrysk gazu.

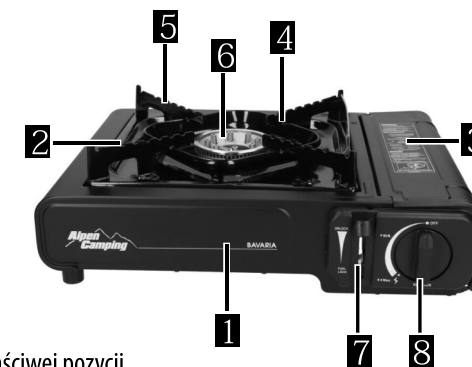

UWAGA!

Po rozpakowaniu kuchenki należy ułożyć ruszt we właściwej pozycji. Nie wolno korzystać z kuchenki, jeśli uszczelki są uszkodzone lub zużyte.

WSKAZÓWKI BEZPIECZEŃSTWA

Kuchenka została wyposażona w dodatkowe zabezpieczenie, które zamyka dopływ gazu, jeśli ciśnienie w kartuszu zbyt szybko wzrasta, np. w przypadku przegrzania. Kartusz nie da się włączyć, jeśli regulator płomienia nie jest ustawiony w pozycji „OFF” lub jeśli ruszt znajduje się w pozycji przeznaczony do transportu.

URUCHAMIANIE

1. Po wyjęciu podstawy pod garnek (rusztu) z walizki należy umieścić ją we właściwej pozycji na kuchence. Należy zwrócić uwagę na naklejkę z ostrzeżeniem. 2. Otwórz pokrywę kartusza (3) i połóż kartusz główką do przodu, tak, aby zagłębienie było skierowane do góry i ustawione w przewodnicy zaworu. 3. Naciśnij zawór zabezpieczający zamkniecie kartusza (7) do dołu. 4. Następnie przekręć regulator płomienia (8) całkowicie w lewą stronę na pozycję IGNITION, aż do usłyszenia kliknięcia w zapalacze. 5. Jeśli nie nastąpi zapalenie płomienia, należy tę czynność powtórzyć. 6. Następnie należy wyregulować moc płomienia. Jeśli będzie słyszalny syk, oznacza to, że kartusz nie został dobrze zablokowany. Jeśli zachodzi taka potrzeba, należy skorygować ustawienie kartusza.

WYŁĄCZANIE KUCHENKI

1. Przekręć regulator płomienia do pozycji OFF i przestaw zawór kartusza w pozycję UNLOCK. 2. W razie zagrożenia zawór kartusza (7) może zostać od razu przestawiony do pozycji UNLOCK. 3. Dla własnego bezpieczeństwa należy po każdym użyciu kuchenki odłączyć kartusz gazowy. 4. Zabezpiecz kartusz czerwoną przykrywką i przechowuj w dobrze wentylowanym i chłodnym miejscu. 5. Kuchenkę należy po każdym użyciu oczyszczać z resztek potraw.

WSKAZÓWKI BEZPIECZEŃSTWA

- Należy używać wyłącznie kartuszy gazowych typu Alpen Camping, przeznaczonych do przenośnych kuchenek gazowych IK001 oraz IK002
- Użycie innego kartusza może prowadzić do rozszczelnienia i uszkodzenia.
- Nie wolno stawiać dwóch kuchenek obok siebie!
- Nie używać garnków ani patelni, które przykryją całą powierzchnię kartusza.
- Nie wolno używać kuchenki bez rusztu!
- Kuchenkę należy stawiać na płaskiej powierzchni.
- Po każdym użyciu należy oczyścić kuchenkę z resztek jedzenia, przede wszystkim z tłuszczu.
- Nie wolno gotować w pobliżu materiałów łatwopalnych.
- Wkłady gazowe należy wymieniać w dobrze wentylowanym miejscu, najlepiej na zewnątrz, z dala od wszelkich źródeł zapłonu, takich jak otwarty ogień, iskry, pożar elektryczny, oraz z dala od innych osób.
- Nie wolno szukać nieszczelności przy pomocy płomienia. Należy użyć do tego celu wody z mydłem.
- Nie wolno przeprowadzać modyfikacji w kuchence ani napraw na własną rękę, może to być niebezpieczne.
- W przypadku awarii należy zwrócić się do sprzedawcy.
- Przewód gazowy powinien być certyfikowany i mieć długość minimum 1 m. Zalecana butla: 2 kg
- Wymagany jest reduktor od 2000 do 4000 mbar.
- Nie używaj naczyń mniejszych niż 10 cm i większych niż 22 cm.
- Używaj rękawic ochronnych.
- Nie przesuwaj i nie przenoś urządzenie w trakcie użytkowania.
- W przypadku wycieku gazu (zapach gazu) należy ustawić pokrętkę regulacji w pozycji „OFF”, wynieść urządzenie na zewnątrz, gdzie może zostać wykryty możliwy wyciek. Jeżeli chcesz wykryć wyciek nigdy nie rób tego za pomocą ognia. Można zastosować wodę z mydłem.
- Nie zasłaniaj otworów wentylacyjnych w komorze kartusza.
- Przechowuj urządzenie i wkład w chłodnym, suchym, i dobrze wentylowanym miejscu, z dala od dzieci.

MOŻLIWE PRZYCZYNY NIEWŁAŚCIWEGO DZIAŁANIA KUCHENKI

BRAK GAZU	<ul style="list-style-type: none">• Sprawdź, czy pojemnik z gazem lub butla propan-butan została zainstalowana prawidłowo.• Pusty pojemnik z gazem lub butla propan-butan (sprawdź potrząsając pojemnikiem lub butlą).• Temperatura niższa niż 4°C. Przenieś do miejsca z wyższą temperaturą.
BRAK ZAPŁONU	<ul style="list-style-type: none">• Oczyszczyć głowicę palnika szczotką

www.alpencamping.pl

Alpen Camping



POUŽÍVATEĽSKÁ PRÍRUČKA

DÔLEŽITÉ:

1. Kým začnete používať varič a napojíte ho na plynovú fľašu, oboznámte sa s používateľskou príručkou a s pokynmi na montáž a údržbu výrobku. 2. Je nutné dodržiavať používateľské pokyny. 3. Varič môžete používať iba s kartušami typu Alpen Camping 227 g. 4. Uchovávať mimo dosahu detí. 5. Varič možno používať iba v exteriéri.

Model: IK001 BAVARIA

Výkon: 2,0 kW

Druh plynu: Bután

Menovitý tlak plynu: 2000 - 4000 mbar

Spotreba plynu: 146 g / h

Kategória spotrebiča: priamy tlak

1. Plášť
2. Miesto na rošt
3. Uzáver kartuše
4. Zabezpečenie pred vetrom
5. Rošt
6. Horák
7. LOCK/UNLOCK
8. Regulator plameňa s PIEZO zapalovačom

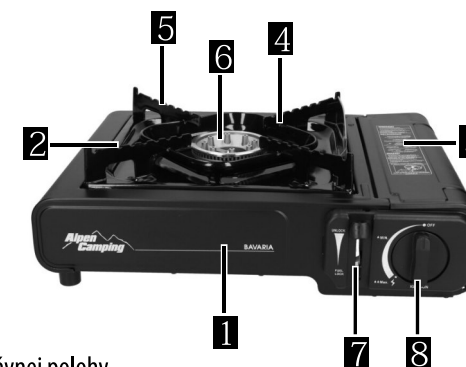

POZOR!

Po vybalení variča je potrebné nastaviť rošt do správnej polohy.

Nie je dovolené používať varič, ak sú tesnenie poškodené alebo opotrebované.

BEZPEČNOSTNÉ ODPORÚČANIA

Varič je vybavený dodatočnou ochranou, ktorá uzatvára prietok plynu, ak tlak v kartuši rastie príliš rýchlo, napr. v prípade prehriatia. Kartuša sa nezapne, ak nie je regulator plameňa v polohe „OFF“ alebo ak je rošt v polohe určenej na prepravu.

inkotime

66-450 Łupowo, ul. Strumykowa 10a / Poland
phone +48 95 737 66 86 • www.inkotime.pl

KÄIVITAMINE

1. Võttes poti aluse (resti) kohvrist välja, tuleb see panna vastavasse asendisse. Pöörake tähelepanu hoiatusega kleebisele. 2. Avage ballooni (3) kaas ja pange balloon pea ees, nii et süvend oleks suunatud ülespoole ja paigaldatud klapi juhikutesse. 3. Vajutage alla klapp, mis kaitses ballooni sulgemist (7). 4. Seejärel keerake leegi regulaator (8) täielikult vasakule asendisse IGNITION, kuni kuulete süütajas klõpsatust. 5. Kui tuli ei sütti, siis korrake seda toimingut. 6. Seejärel tuleb reguleerida leegi võimsust. Kui on kuulda sisinat, siis tähendab see seda, et balloon oli halvasti blokeeritud. Korrigeerige vajadusel ballooni asendit.

PLIIDIVÄLJALÜLITAMINE

1. Keerake leegi regulaator asendisse OFF ja ballooni klapp asendisse UNLOCK. 2. Ohu korral võib ballooni klapi (7) keerata kohe asendisse UNLOCK. 3. Täieliku ohutuse tagamiseks tuleb gaasiballoon iga kord pärast pliidi kasutamist lahti ühendada. 4. Kaitske gaasiballooni punase kaanega ning hoidke hästi ventileeritavas ja jahedas kohas. 5. Tehke pliit iga kord pärast kasutamist toidujääkidest puhtaks.

OHUTUSNÕUDED

- Kasutage ainult Alpen Camping tüüpi gaasiballoone, mis on mõeldud kaasaskantavate gaasipliidide IK001 ja IK002 jaoks
- Teist tüüpi gaasiballooni kasutamine võib põhjustada gaasilekke või kahjustada pliiti.
- Kahe pliidi paigutamine üksteise kõrvale on keelatud!
- Ärge kasutage potte või panne, mis katavad kogu pliidi pinna.
- Pliidi kasutamine ilma restita on keelatud!
- Pliit tuleb panna siledale pinnale.
- Iga kord pärast kasutamist tuleb pliit puhastada toidujääkidest, eelkõige rasvast.
- Keelatud on toidu valmistamine tuleohtlike materjalide läheduses.
- Gaasiballoone tuleb vahetada ohutus kohas, s.t õues või hästi ventileeritavas ruumis.
- Gaasilekke kontrollimine leegi abil on rangelt keelatud. Selleks tuleb kasutada seebivett.
- Pliidi iseseisev remont või selle konstruktsiooni muutmise on keelatud.
- Rikke korral pöörduge seadme müüja poole.
- Gaasitoru peab olema sertifitseeritud, selle pikkus peab olema vähemalt 1 meeter. Soovitatav balloon: 2 kg
- Nõutav on reductor 2 kuni 4 bar.
- Ärge kasutage alla 10 cm ja suuremaid kui 22 cm kõõginõusid.
- Kasutage kaitsekindaid.
- Ärge liigutage ega kandke seadet kasutamise ajal.
- Gaasiballooni vahetamine peab toimuma eemal süüteallikatest.
- Gaasilekke (gaasilõhna) korral keerake juhtnupp asendisse "OFF", viige seade õue, kus võib tuvastada võimaliku lekke. Kui soovite leket tuvastada, ärge kunagi tehke seda tulega. Võib kasutada seebivett.
- Gaasipadrunit tuleb vahetada hästi ventileeritavas kohas, eemal teistest inimestest, eelistatavalt väljas, eemal igasugustest süüteallikatest, nagu lahtine leek ja elektrilühised.
- Ärge ummistage kasseti kaanes olevat ventilatsiooniava.
- Hoidke seadet ja kassetti jahedas, kuivas ja hästi ventileeritavas kohas, lastele kättesaamatus kohas.

PLIIDIEBAKORREKTE TÖÖ VÕIMALIKUD PÕHJUSED

GAASI EI OLE	<ul style="list-style-type: none">• Kontrollige, kas gaasimahuti või butaani-propaani balloon on õigesti paigaldatud.• Gaasimahuti või butaani-propaani balloon on tühi (kontrollige ballooni või mahutit raputades).• Temperatuur on alla 4°C. Viige soojemasse kohta.
PUUDUB SÜÜDE	<ul style="list-style-type: none">• Tehke põletipea harjaga puhtaks

www.alpencamping.pl

Alpen Camping



2 FUNKČNÍ PŘENOSNÝ PLYNOVÝ VAŘIČ

NÁVOD K POUŽITÍ

DŮLEŽITÉ:

1. Před použitím vařiče a před připojením k plynové láhvi se prosím podívejte do návodu k použití, instalaci a údržbě. 2. Uchovávejte návod k použití. 3. Vařič lze používat pouze s kartuší Alpen Camping 227g. 4. Uchovávejte mimo dosah dětí. 5. Vařič lze používat pouze venku.

Model: IK001 BAVARIA

Výkon: 2,0 kW

Druh plynu: Butan

Jmenovitý tlak plynu: 2000 - 4000 mbar

Spotřeba plynu: 146 g / h

Kategorie spotřebiče: přímý tlak

1. Rám vařiče
2. Místo pro rošt
3. Uzavírání kartuše
4. Ochranný kryt proti větru
5. Rošt
6. Hořák
7. LOCK ZAPNUTO/UNLOCK VYPNUTO
8. Regulator výšky plamene s PIEZO zapalovačem

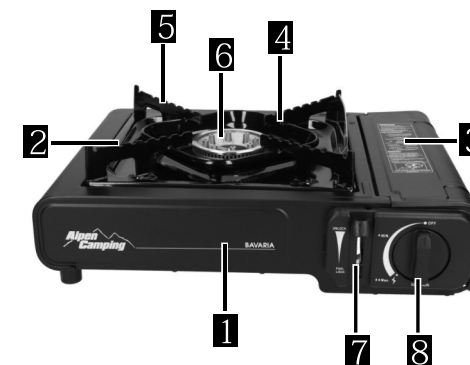

POZOR!

Po vyjmutí z přepravního obalu obraťte rošt do pracovní polohy. Vařič se nesmí používat, pokud je těsnění poškozené nebo opotřebené.

BEZPEČNOSTNÍ TIPY

Vařič je vybaven přídatným bezpečnostním zařízením, které vypíná přívod plynu, pokud se tlak v nádobě zvýší příliš rychle, např. v případě přehřátí. Kartuše se nezapne, pokud regulátor výšky plamene není v poloze „OFF“ nebo pokud je rošt v přepravní poloze.

inkotime

66-450 Łupowo, ul. Strumykowa 10a / Poland
phone +48 95 737 66 86 • www.inkotime.pl

UVEDENÍ DO PROVOZU

1. Po vyjmutí podstavce pod hrnec (roštu) z kufru, jej umístěte na vařič do pracovní polohy. Věnujte pozornost výstražnému štítku. 2. Otevřete kryt kartuše (3) a položte kartuši hlavou dopředu, tak aby byla prohlubeň nasměrována nahoru a nastavena závit vařiče. 3. Páku zajišťující uzávěr kartuše stiskněte (7) dolů. 4. Poté otočte regulátor výšky plamene (8) zcela proti směru hodinových ručiček do polohy IGNITION (ZAPALOVÁNÍ), dokud neuslyšíte cvaknutí zapalovače. 5. Pokud se plamen nezapálí, postup opakujte. 6. Poté upravte velikost plamene. Pokud by se ze spoje ozývalo syčení, nedošlo ke správnému spojení kartuše s přístrojem vařiče. V případě potřeby upravte polohu kartuše.

VYPNUTÍ VAŘIČE

- Otočte regulátor výšky plamene do polohy OFF a páku zabezpečení kartuše do polohy UNLOCK.
- V případě nouze lze ventil kartuše (7) okamžitě uvést do polohy UNLOCK.
- Z důvodu vlastní bezpečnosti po každém použití vyjměte kartuš z přístroje.
- Zakryjte kartuše červeným krytem a uložte ji na dobře větraném a chladném místě.
- Po každém použití je třeba vařič očistit od zbytků jídla.

BEZPEČNOSTNÍ TIPY

Používejte pouze plynové kartuše Alpen Camping určené pro přenosné plynové vařiče IK001 a IK002

- Použití jiné kartuše může vést k úniku a poškození.
- Dva vařiče nesmí být umístěny vedle sebe!
- Nepoužívejte hrnce nebo pánve, které zakryjí celý povrch kartuše.
- Vařič se nesmí používat bez roštu!
- Vařič postavte na rovný povrch.
- Po každém použití troubu očistěte od zbytků jídla, zejména mastnoty.
- Nevařte v blízkosti hořlavých látek.
- Plynové kartuše musí být vyměňovány na bezpečném místě, tj. Venku nebo na dobře větraném místě.
- Možné úniky nehledejte pomocí plamene. Použijte k tomu mýdlovou vodu.
- Na vařiči neprovádějte žádné změny ani opravy.
- V případě poruchy kontaktujte svého prodejce.
- Plynový přívod by měl být certifikován a měl by mít minimální délku 1 m. Doporučená láhev: 2 kg
- Je nutný reduktor od 2 do 4 bar
- Nepoužívejte nádobí menší než 10 cm a větší než 22 cm. Používejte ochranné rukavice.
- Během používání zařízení nepřenášejte ani nepřenášejte.
- Výměna kanystru s plynem by měla být provedena mimo zdroje vznícení.
- V případě úniku plynu (zápach plynu) otočte ovládací knoflík do polohy "OFF", vynesete jednotku ven, kde může být detekován možný únik. Pokud chcete zjistit únik, nikdy to nedělejte s ohněm. Lze použít mýdlovou vodu.
- Plynové kartuše by měly být vyměňovány na dobře větraném místě, nejlépe venku, mimo dosah jakýchkoli zdrojů vznícení, jako je otevřený oheň, uzávěr plynu, elektrický oheň, a mimo dosah jiných osob.
- Nezakrývejte ventilační otvor krytu kartuše.
- Skladujte zařízení i kartuši na chladném, suchém, dobře větraném místě, mimo dosah dětí.

MOŽNÉ PŘÍČINY PORUCH VAŘIČE

ŽÁDNÝ PLYN	<ul style="list-style-type: none">• Zkontrolujte, zda je nádoba s plynem nebo tlaková láhev s propan-butanem správně nainstalována.• Prázdnou nádobu na plyn nebo láhev s propan / butanem (zkontrolujte protřepáním nádoby nebo lahve).• Teplota nižší než 4°C. Přesuňte na místo s vyšší teplotou.
NELZE ZAPÁLIT	<ul style="list-style-type: none">• Vyčistěte hlavu hořáku kartáčem

www.alpencamping.pl

Alpen Camping



KAHE FUNKTSIOONIGA
TURISTIPLIIT

KASUTUSJUHEND

TÄHTIS:

1. Enne pliidi kasutamist ja selle ühendamist gaasiballooniga, tuleb tutvuda pliidi kasutus-, paigaldus- ja hooldusjuhendiga. 2. Hoidke kasutusjuhend alles. 3. Pliiti tohib kasutada ainult koos gaasiballooniga, mille tüüp on Alpen Camping 227g. 4. Hoida lastele kättesaamatus kohas. 5. Pliiti tohib kasutada ainult õues.

Mudel: IK001 BAVARIA

Võimsus: 2,0 kW

Gaasi tüüp: butaan

Gaasi nimirõhk: 2000 - 4000 mbar

Gaasikulu: 146 g / h

Seadme kategooria: otserõhk

- Korpus
- Koht küpsetusresti jaoks
- Gaasiballoon ühenduskoht
- Tuulekaitse
- Rest
- Pölet
- Gaasiballoon sulgemine / vabastamine
- Leegi regulaator koos süütajaga PIEZO

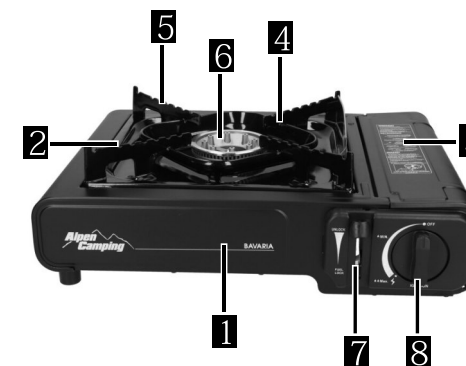

TÄHELEPANU!

Pärast pliidi lahtipakkimist tuleb panna rest vastavasse asendisse. Pliidi kasutamine on keelatud, kui tihendid on kahjustatud või kulunud.

OHUTUSJUHISED

Pliidil on täiendav kaitsefunktsioon, mis peatab gaasi juurdevoolu, kui rõhk balloonis tõuseb järsult, näiteks ülekuumenemise korral. Balloon ei lülitu sisse, kui leegi regulaator pole seatud asendisse „OFF“ või kui rest on transpordiasendis.

inkotime

66-450 Łupowo, ul. Strumykowa 10a / Poland
phone +48 95 737 66 86 • www.inkotime.pl

ЗАПУСК

1. Вийнявши підставку (решітку) під каstrулю з валізи, поставте її в правильне положення на плиту. Зверніть увагу на попереджувальну наклею. 2. Відкрийте кришку картриджа (3) і покладіть картридж головкою вперед, так, щоб поглиблення було направлено згору і розташоване в спрямовуючої клапана. 3. Натисніть вниз запобіжний клапан для закриття картриджа (7). 4. Потім поверніть регулятор полум'я (8) повністю проти годинникової стрілки в положення IGNITION, доки не почуєте клацання в запалювачі. 5. Якщо полум'я не загоряється, повторіть цю дію. 6. Потім відрегулюйте потужність полум'я. Якщо почуєте шипіння, це означає, що картридж зафіксований неправильно. При необхідності поправте положення картриджа.

ВИМКНЕННЯ ПЛИТИ

1. Поверніть регулятор полум'я у положення OFF та поверніть клапан картриджа в положення UNLOCK.
2. В разі виникнення надзвичайної ситуації клапан картриджа (7) можна негайно встановити в положення UNLOCK.
3. Для власної безпеки від'єднуйте газовий балон після кожного використання плити.
4. Закрийте картридж червоною кришкою та зберігайте у добре провітрюваному та прохолодному місці.
5. Плилу слід очищати від залишків їжі після кожного використання.

РЕКОМЕНДАЦІЙ ЩОДО БЕЗПЕКИ

Використовуйте лише газові картриджі Alpen Camping, призначені для переносних газових плит IK001 та IK002

- Використання іншого картриджа може призвести до розгерметизації та пошкодження.
- Дві плити не можна розміщувати поруч!
- Не використовуйте каstrулі та пательні, які накривють всю поверхню картриджа.
- Плилу не можна використовувати без решітки!
- Плилу слід ставити на рівну поверхню.
- Після кожного використання очищайте плиту від залишків їжі, особливо жиру.
- Не готуйте поблизу легкозаймистих матеріалів.
- Картриджі з газом слід міняти в безпечному місці, тобто на відкритому повітрі або в добре провітрюваному приміщенні.
- Забороняється шукати витоки за допомогою полум'я. Для цього використовуйте воду з милом.
- Не вносити змін та не ремонтувати плиту самостійно.
- У разі несправності, будь ласка, зв'яжіться з продавцем.
- Газова трубка має мати сертифікат та мінімальну довжину 1 м. Рекомендується балон: 2 кг
- Необхідний редуктор від 2 до 4 бар
- Не використовуйте посуд розміром менше 10 см і більше 22 см.
- Використовуйте захисні рукавички.
- Не переміщайте та не переносьте пристрій під час використання.
- Заміну газового балончика слід проводити подалі від будь-яких джерел займання.
- У разі витоку газу (запах газу), поверніть ручку керування в положення «OFF», винесіть пристрій на вулицю, де може бути виявлений можливий витік. Якщо ви хочете виявити витік, ніколи не робіть цього з вогнем. Можна використовувати мильну воду.
- Газові балончики слід замінювати в добре провітрюваному місці подалі від інших людей, бажано на вулиці, подалі від будь-яких джерел займання, таких як відкритий вогонь і коротке замикання.
- Не закривайте вентиляційний отвір у кришці картриджа.
- Зберігайте пристрій і картридж у прохолодному, сухому та добре провітрюваному місці, недоступному для дітей.

МОЖЛИВІ ПРИЧИНИ НЕПРАВИЛЬНОЇ РОБОТИ ПЛИТИ

ВІДСУТНІСТЬ ГАЗУ	<ul style="list-style-type: none">• Перевірте, чи правильно встановлений газовий балон або балон з пропан-бутаном.• Порожній газовий балончик або пляшка з пропан-бутаном (перевірити, струшуючи балончик або пляшку).• Температура нижча ніж 4°C. Перемістити в місце з вищою температурою.
ВІДСУТНІСТЬ ЗАПАЛЕННЯ ГАЗУ	<ul style="list-style-type: none">• Очистіть головку пальника щіткою



BEDIENUNGSANLEITUNG

WICHTIG:

- Lesen Sie sich die Bedienungsanleitung, Montage- u. Wartungsanleitung durch, damit Sie mit dem Gerät vertraut sind, bevor Sie es an die Gaskartusche anschließen.
- Bewahren Sie die Anleitung auf, damit Sie sie von neuem lesen können.
- Dieses Gerät darf ausschließlich mit der ALPEN CAMPING Butan Kartusche
- Von Kindern fernhalten
- Das Gerät darf nur in einem gut belüfteten Raum betrieben werden, wobei die nationalen Anforderungen an die Zufuhr der Verbrennungsluft und die Vermeidung der Ansammlung von gefährlichen Mengen an unverbranntem Gas einzuhalten sind. Lassen die nationalen Anforderungen dies nicht zu, ist das Gerät nur im Freien zu verwenden.

Modell: IK001 BAVARIA
Leistung: 2,0 kW
Gastyp: Butan

Nenngasdruck: 2000 - 4000 mbar
Gasverbrauch: 146 g / h
Gerätekategorie: direkter Druck

1. Gehäuse
2. Rahmen fuer Kochmulde
3. Anschluss der Gaskartusche oder Schlauchpropanflaschen
4. Windschutz
5. Tragrost
6. Brenner
7. Kartuschenarretierhebel
8. Stellglied groß/klein mit Piezo-Zündung

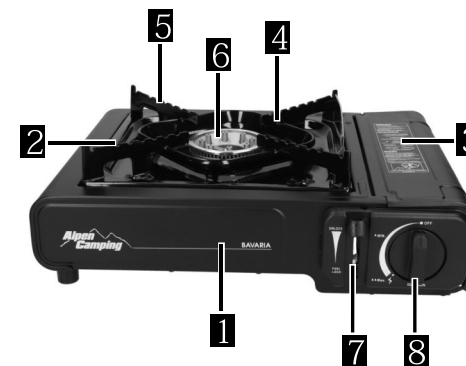

ACHTUNG!

Nach dem Auspacken, muss zunächst die Topfhalterung richtig in den Kocher eingesetzt werden.
Benutzen Sie keinen Kocher mit beschädigten oder abgenutzten Dichtungen.

SICHERHEITVORRICHTUNG:

Der Kocher ist zusätzlich mit einer Sicherheitseinrichtung ausgestattet, die die Gaszufuhr stoppt, wenn der Druck in der Kartusche, wie z.B. durch Überhitzung zu stark ansteigt. Die Kartusche lässt sich nicht arretieren, wenn das Stellglied sich nicht in Aus-Stellung, bzw. das Tragrost sich in Transportposition befindet.

INBETRIEBNAHME

1. Bringen Sie die Topfhalterung nach Entnahme aus dem Tragkoffer in die richtige Position. Warnaufkleber beachten!
2. Öffnen Sie den Deckel des Kartuschenschachtes (3) und legen Sie die Kartusche mit dem Kopf nach vorne ein, so dass die Aussparung nach oben zeigt und in der Ventillührung justiert wird.
3. Drücken Sie dann Kartuschenarreiterhebel (7) herunter.
4. Anschließend drehen Sie das Stellglied (8) ganz nach links auf „Zündposition“, bis das Klicken der Zündvorrichtung erfolgt.
5. Sollte keine Zündung erfolgen, wiederholen Sie diesen Vorgang.
6. Danach regeln Sie ihr Stellglied in die gewünschte Position.
7. Gaskocher - zwei funktionen: Gaskartuschen und Gasflaschen mit Druckregler erforderlich.

SICHERHEITSHINWEISE

- Es können nur Gaskartuschen von Alpen Camping für tragbare Gaskocher IK001 und IK002 verwendet werden.
- Die Verwendung einer anderen Gaskartusche kann Undichtigkeiten und Beschädigungen verursachen.
- Es ist verboten, zwei Gaskocher nebeneinander zu stellen!
- Töpfe oder Pfannen, die die gesamte Oberfläche der Gaskartusche bedecken, dürfen nicht verwendet werden.
- Es ist verboten, den Gaskocher ohne Gitterrost zu verwenden!
- Der Gaskocher muss auf eine ebene Fläche gestellt werden.
- Nach jedem Gebrauch muss der Gaskocher von Speiseresten, insbesondere von Fett gereinigt werden.
- Es ist verboten, in der Nähe von entflammaren Materialien zu kochen.
- Gaskartuschen müssen an einem sicheren Ort, d. h. im Freien oder an einem gut belüfteten Ort umgetauscht werden.
- Es ist verboten, nach Undichtigkeiten mit einer Flamme zu suchen. Für diesen Zweck muss Wasser mit Seife verwendet werden.
- Es ist verboten, irgendwelche Änderungen im Gaskocher bzw. selbständige Reparaturen vorzunehmen.
- Bei Störungen muss man sich an den Händler wenden.
- Die Gasleitung sollte zertifiziert sein und eine Mindestlänge von 1 m haben. Empfohlene Gaskartusche: 2 kg
- Ein Druckminderer von 2 auf 4 Bar ist notwendig
- Verwenden Sie kein Kochgeschirr, das kleiner als 10 cm und größer als 22 cm ist.
- Verwenden Sie Schutzhandschuhe.
- Bewegen oder tragen Sie das Gerät nicht, während es verwendet wird.
- Der Austausch der Gaskartusche sollte abseits von Zündquellen erfolgen.
- Im Falle eines Gaslecks (Gasgeruch), drehen Sie den Bedientknopf auf die „OFF“-Position, bringen Sie das Gerät nach draußen, wo ein mögliches Leck festgestellt werden kann. Wenn Sie ein Leck finden wollen, tun Sie dies niemals mit Feuer. Seifenwasser kann verwendet werden.
- Ersetzen Sie die Gaspatronen in einem gut belüfteten Bereich, vorzugsweise im Freien, fern von Zündquellen wie offenen Flammen, Zündflammen, elektrischem Feuer und fern von anderen Personen.
- Die Lüftungsöffnung im Deckel des Einsatzes darf nicht verdeckt werden.
- Bewahren Sie das Gerät und die Kartusche an einem kühlen, trockenen und gut belüfteten Ort auf und halten Sie sie von Kindern fern.

MÖGLICHE STÖRUNGSURSACHEN DES GASKOCHERS

KEIN GAS VORHANDEN	<ul style="list-style-type: none">• Überprüfen Sie, ob eine Gaspatrone oder ein Behälter mit Propan-Butangas richtig installiert ist.• Gaspatrone oder Behälter mit Propan-Butangas geleert (überprüfen Sie dies durch Schütteln der Patrone oder des Behälters).• Umgebungstemperatur unterhalb 4°C. Ziehen Sie an einen Ort, wo die Umgebungstemperatur höher ist.
KEINE ZÜNDUNG	<ul style="list-style-type: none">• Reinigen Sie den Brennerkopf mit einer Bürste

www.alpencamping.pl

Alpen Camping



ДВОФУНКЦІОНАЛЬНА
ТУРИСТИЧНА ПЛИТА

ІНСТРУКЦІЯ З ЕКСПЛУАТАЦІЇ

ВАЖЛИВО:

1. Перед початком користування та підключення плити до газового балона, слід ознайомитись з інструкцією з експлуатації, монтажу та обслуговування.
2. Потрібно зберігати інструкцію з експлуатації.
3. Плиту можна використовувати лише з картриджем типу Alpen Camping 227g.
4. Тримати подалі від дітей.
5. Плиту можна використовувати лише на відкритому повітрі.

Модель: IK001 BAVARIA

Потужність: 2,0 кВт

Тип газу: Бутан

Номінальний тиск газу: 2000 - 4000 мбар

Витрата газу: 146 г / год

Категорія приладу: прямий тиск

1. Корпус
2. Місце для решітки
3. Закриття картриджа
4. Кришка від поривів вітру
5. Решітка
6. Пальник
7. LOCK/UNLOCK
8. Регулятор полум'я з запалювачем PIEZO

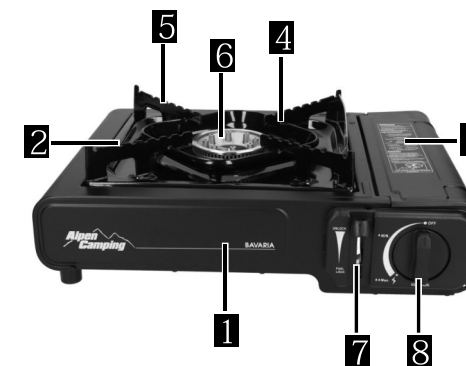

УВАГА!

Після розпакування плити, поставте решітку в правильне положення.
Не можна використовувати плиту, якщо ущільнювачі пошкоджені або зношені.

ПРАВИЛА БЕЗПЕКИ

Плита оснащена додатковим забезпеченням, що перекидає подання газу, якщо тиск у картриджі зростає занадто швидко, наприклад, у разі перегріву. Картридж не можна увімкнути, якщо регулятор полум'я не знаходиться в положенні „OFF“ або якщо решітка знаходиться в положенні для

inkotime

66-450 Łupowo, ul. Strumykowa 10a / Poland
phone +48 95 737 66 86 • www.inkotime.pl

ВКЛЮЧЕНИЕ

1. После извлечения основания под кастрюлю (решетку) из кейса поместите его в правильное положение на плите. Обратите внимание на наклейку с предупреждением. 2. Откройте крышку баллона-картриджа (3) и положите картридж головкой вперед так, чтобы углубление было обращено вверх и располагалось в направляющей клапана. 3. Нажмите клапан, предохраняющий от закрытия баллона-картриджа (7), вниз. 4. Затем полностью поверните регулятор пламени (8) влево в положение IGNITION до появления характерного щелчка в поджигателе. 5. Если пламя не появится, следует повторить эти действия. 6. После этого отрегулируйте мощность пламени. Если слышно шипение, значит, баллон-картридж не был хорошо заблокирован. При необходимости отрегулируйте положение картриджа.

ВЫКЛЮЧЕНИЕ ПЛИТЫ

1. Поверните регулятор пламени в положение OFF и переведите клапан баллона-картриджа в положение UNLOCK.
2. В случае опасности клапан баллона-картриджа (7) может быть сразу переведен в положение UNLOCK.
3. Для вашей безопасности после каждого использования плиты отсоединяйте газовый баллон-картридж.
4. Закройте баллон-картридж красной крышкой и храните в хорошо проветриваемом и прохладном месте.
5. Плиты следует очищать от остатков пищи после каждого использования.

РЕКОМЕНДАЦИИ ПО БЕЗОПАСНОСТИ

- * Используйте только газовые баллоны-картриджи типа Alpen Camping, предназначенные для портативных газовых плит IK001 и IK002
- * Использование другого баллона-картриджа может привести к разгерметизации и повреждению.
- * Не ставьте две плиты рядом друг с другом!
- * Не используйте кастрюли или сковороды, которые полностью накроют поверхность баллона-картриджа.
- * Не используйте плиту без решетки!
- * Плиты следует устанавливать на ровную поверхность.
- * После каждого использования очищайте плиту от остатков пищи, прежде всего, от жира.
- * Запрещается готовить вблизи легковоспламеняющихся материалов.
- * Газовые баллоны-картриджи необходимо менять в безопасном месте, т. е. на открытом воздухе или в хорошо проветриваемом месте.
- * Запрещается искать утечки с помощью пламени. Используйте для этой цели воду с мылом.
- * Запрещается самостоятельно модифицировать плиту или проводить ее ремонт.
- * В случае поломки следует обратиться к продавцу.
- * Газовый шланг должен быть сертифицирован и иметь длину не менее 1 м. Рекомендуемый баллон: 2 кг
- * Требуется редуктор от 2 до 4 бар
- * Не используйте посуду меньше 10 см и больше 22 см.
- * Используйте защитные перчатки.
- * Не перемещайте и не переносите устройство во время использования.
- * Замена газового баллона должна производиться вдали от любых источников воспламенения.
- * В случае утечки газа (запаха газа) поверните ручку управления в положение «OFF», вынесите установку на улицу, где может быть обнаружена возможная утечка. Если вы хотите обнаружить утечку, никогда не делайте это с помощью огня. Можно использовать мыльную воду.
- * Замена газового баллончика должна производиться в хорошо проветриваемом месте вдали от посторонних лиц, желательно на улице, вдали от любых источников воспламенения, таких как открытый огонь и электрические короткие замыкания.
- * Не закрывайте вентиляционное отверстие в крышке картриджа.
- * Храните прибор и картридж в прохладном, сухом и хорошо проветриваемом месте, недоступном для детей.

ВОЗМОЖНЫЕ ПРИЧИНЫ НЕПРАВИЛЬНОЙ РАБОТЫ ПЛИТЫ

НЕТ ГАЗА	<ul style="list-style-type: none">• Убедитесь, что емкость с газом или баллон с пропан-бутаном установлен правильно.• Пустая емкость с газом или баллон с пропан-бутаном (проверить, встряхивая емкость или баллон).• Температура ниже 4°C. Перенести в место с более высокой температурой.
НЕТ ПОДЖИГА	<ul style="list-style-type: none">• Очистите головку горелки щеткой

www.alpencamping.pl

Alpen Camping



DVIFUNKCINĖ TURISTINĖ VIRYKLĖ

NAUDOJIMO INSTRUKCIJA

SVARBU:

1. Prieš pradedami naudoti viryklę ir prijungdami ją prie dujų baliono, susipažinkite su naudojimo, montavimo ir priežiūros instrukcija. 2. Naudojimo instrukcijas reikia išsaugoti. 3. Viryklę galima naudoti tik su Alpen Camping 227 g dujų kasete. 4. Laikyti vaikams nepasiekiamoje vietoje. 5. Viryklę naudoti galima tik lauke.

Modelis: IK001 BAVARIA

Galia: 2,0 kW

Dujų tipas: Butanas

Nominalus dujų slėgis: 2000 - 4000 mbar

Dujų sąnaudos: 146 g/val

Prietaiso kategorija: tiesioginis slėgis

1. Korpusas
2. Vieta grotelėms
3. Dujų kasetės uždarymas
4. Apsauga nuo vėjo
5. Grotelės
6. Degiklis
7. LOCK/UNLOCK
8. Liepsnos reguliatorius su PIEZO uždegikliu

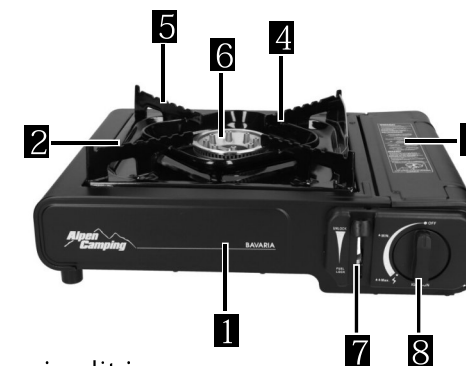

DĖMESIO!

Po viryklės išpakavimo grotelės reikia išdėstyti tinkamoje padėtyje. Jei tarpikliai pažeisti arba susidėvėję negalima naudoti viryklės.

SAUGOS REKOMENDACIJOS

Viryklėje įrengta papildoma apsauga, kuri išjungia dujų tiekimą, jei slėgis dujų kasetėje per greitai didėja, pvz. perkaitimo atveju. Dujų kasetės negalima įjungti, jei liepsnos reguliatorius nėra nustatytas į „OFF“ padėtį arba grotelės yra transportavimo padėtyje.

inkotime

66-450 Łupowo, ul. Strumykowa 10a / Poland
phone +48 95 737 66 86 • www.inkotime.pl

PALEIDIMAS

1. Išėmus iš krepšio pagrindą puodui (groteles), jas reikia padėti tinkamoje padėtyje ant viryklės. 2. Atidarykite dujų kasetės dangtį (3) ir dujų kasetę įdėkite galvutę į priekį taip, kad įduba būtų nukreipta į viršų ir nustatyta vožtuvo kreiptuve. 3. Paspauskite dujų kasetės uždarymo apsaugos vožtuvą (7) į apačią. 4. Tada liepsnos reguliatorių (8) pasukite pilnai į kairę pusę iki IGNITION padėties, kol nepasigirs spragtelėjimas uždegiklyje. 5. Jei liepsna neužsidegs reikia pakartoti šį veiksmą. 6. Tada reikia sureguliuoti liepsnos galią. Jei girdėsite šnypštimą, tai reiškia, kad dujų kasetė nėra tinkamai užrakinta. Jei būtina, reikia sukoreguoti dujų kasetės padėtį.

VIRYKLĖS IŠJUNGIMAS

1. Liepsnos reguliatorių pasukite iki OFF padėties ir dujų kasetės vožtuvą nustatykite UNLOCK padėtyje.
2. Pavojaus atveju dujų kasetės vožtuvą (7) galima iškart palikti UNLOCK padėtyje.
3. Savo saugumui po kiekvieno viryklės naudojimo reikia atjungti dujų kasetę.
4. Dujų kasetę apsaugokite raudonu dangteliu ir laikykite ją gerai vėdinamoje ir vėsioje vietoje.
5. Po kiekvieno naudojimo viryklę reikia išvalyti nuo maisto likučių.

SAUGUMO REKOMENDACIJOS

- Naudokite tik Alpen Camping tipo dujų kasetes, skirtas nešiojamoms viryklėms IK001 ir IK002
- Kitos dujų kasetės naudojimas gali sukelti nuotėkį ir sugadinimą.
- Negalima statyti dviejų viryklių šalia savęs!
- Negalima naudoti puodų ir keptuvių, kurie uždengia visą dujų kasetės paviršių.
- Negalima naudoti viryklės be grotelių!
- Viryklė turi būti statoma ant lygaus paviršiaus.
- Po kiekvieno naudojimo viryklę reikia išvalyti nuo maisto likučių, ypač nuo riebalų.
- Negalima gaminti maisto šalia degių medžiagų.
- Dujų kasetes reikia keisti saugioje vietoje, t.y. lauke arba gerai vėdinamoje vietoje.
- Nuotėkių negalima ieškoti liepsnos pagalba. Tam tikslui reikia naudoti vandenį su muilu.
- Negalima savarankiškai atlikti pakeitimų viryklėje ir remontuoti jos.
- Avarijos atveju reikia kreiptis į pardavėją.
- Dujų vamzdis turi būti sertifikuotas ir ne trumpesnis nei 1 m. Rekomenduojamas dujų balionas: 2 kg
- Reikalingas nuo 2 iki 4 barų reduktorius
- Nenaudokite mažesnių nei 10 cm ir didesnių nei 22 cm indų.
- Naudokite apsaugines pirštines.
- Nejudinkite ir nenešiokite prietaiso naudojimo metu.
- Dujų balionėlį reikia keisti toliau nuo uždegimo šaltinių.
- Atsiradus dujų nuotėkiui (dujų kvapui), pasukite valdymo rankenėlę į „OFF“ padėtį, išneškite įrenginį į lauką, kur galima aptikti galimą nuotėkį. Jei norite aptikti nuotėkį, niekada to nedarykite su ugnimi. Galima naudoti muiluotą vandenį.
- Dujų kasetė turi būti keičiama gerai vėdinamoje vietoje, toliau nuo kitų žmonių, pageidautina lauke, atokiau nuo bet kokių uždegimo šaltinių, tokių kaip atvira liepsna ir elektros ugnis.
- Neuždenkite ventiliacijos angos kasetės dangtelyje.
- Prietaisą ir kasetę laikykite vėsioje, sausoje ir gerai vėdinamoje vietoje, vaikams nepasiekiamoje vietoje.

GAIMOS NETINKAMO VIRYKLĖS VEIKIMO PRIEŽASTYS

NĖRA DUJŲ	<ul style="list-style-type: none">• Patikrinkite, ar dujų indas arba propano-butano balionas sumontuotas tinkamai.• Tuščias dujų indas arba propano-butano balionas (patikrinkite purtydami indą arba balioną).• Žemesnė nei 4°C temperatūra. Perneškite į vietą, kur aukštesnė temperatūra.
NĖRA UŽDEGIMO	<ul style="list-style-type: none">• Išvalykite degiklio galvutę šepetėlio pagalba

www.alpencamping.pl

Alpen Camping

CE 0063/22



ПОХОДНАЯ ПЛИТА
ДВУХФУНКЦИОНАЛЬНАЯ

ИНСТРУКЦИЯ ПО ЭКСПЛУАТАЦИИ

ВАЖНО:

1. Перед использованием плиты и перед ее подключением к газовому баллону ознакомьтесь с инструкцией по эксплуатации, установке и техническому обслуживанию. 2. Сохраните инструкцию по эксплуатации. 3. Плита может использоваться только с баллоном-картриджем типа Alpen Camping 227г. 4. Хранить вдали от детей. 5. Плиты можно использовать только на открытом воздухе.

Модель: IK001 БАВАРИЯ

Номинальное давление газа: 2000 - 4000 мбар

Мощность: 2,0 кВт

Расход газа: 146 г/ч

Тип газа: Бутан

Категория прибора: прямое давление

1. Корпус
2. Место для решетки
3. Крышка баллона-картриджа
4. Защита от порывов ветра
5. Решетка
6. Горелка
7. LOCK/UNLOCK
8. Регулятор пламени с пьезоподжигом

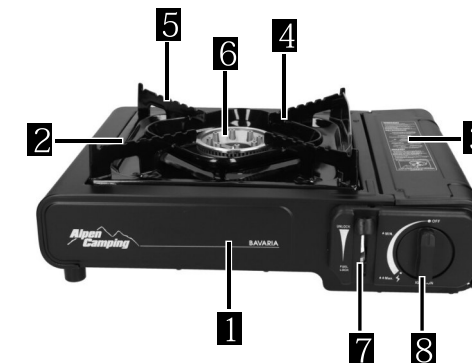

ВНИМАНИЕ!

После распаковки плиты установите решетку в правильном положении.

Не используйте плиту, если уплотнители повреждены или изношены.

РЕКОМЕНДАЦИИ ПО БЕЗОПАСНОСТИ

Плита оснащена дополнительной защитой, которая перекрывает подачу газа, если давление в баллоне-картридже слишком быстро увеличивается, например, при перегреве. Баллон-картридж не будет включаться, если регулятор пламени не установлен в положение «OFF» или если решетка находится в положении, предназначенном для транспортировки.

inkotime

66-450 Łupowo, ul. Strumykowa 10a / Poland
phone +48 95 737 66 86 • www.inkotime.pl

MESSA IN FUNZIONE

1. Dopo aver rimosso la base per la pentola (griglia) dalla valigia, posizionarla correttamente sul fornello. Prestare attenzione all'adesivo di avvertenza. 2. Aprire il coperchio della bombola (3) e adagiare prima la testa della bombola in modo che la cavità sia rivolta verso l'alto e allineata con la guida della valvola. 3. Premere verso il basso la valvola che fissa la chiusura della bombola (7). 4. Quindi ruotare il regolatore di fiamma (8) completamente a sinistra in posizione ACCENSIONE fino a sentire un click nell'accenditore. 5. Se la fiamma non si accende, ripetere questa operazione. 6. Quindi si deve regolare la potenza della fiamma. Se si sente un sibilo, significa che la bombola non è stata bloccata correttamente. Se necessario, correggere la posizione della bombola.

SPEGNIMENTO DEL FORNELLO

1. Ruotare il regolatore di fiamma in posizione OFF e ruotare la valvola della bombola in posizione UNLOCK.
2. In caso di emergenza, la valvola della bombola (7) può essere impostata immediatamente sulla posizione UNLOCK.
3. Per la propria sicurezza, scollegare la bombola del gas dopo ogni utilizzo del fornello.
4. Coprire la bombola con il coperchio rosso e riporlo in un luogo ben ventilato e fresco.
5. Il fornello deve essere pulito dai resti di cibo dopo ogni utilizzo.

SUGGERIMENTI PER LA SICUREZZA

- Utilizzare solo le bombole di gas Alpen Camping destinate per i fornelli a gas portatili IK001 e IK002
- L'utilizzo di una bombola diversa può causare perdite e danni.
- Due fornelli non devono essere affiancati!
- Non utilizzare le pentole o le padelle che coprono l'intera superficie della bombola.
- Il fornello non deve essere utilizzato senza la griglia!
- Posizionare il fornello su una superficie piana.
- Dopo ogni utilizzo pulire il fornello dai residui di cibo, soprattutto del grasso.
- Non cucinare vicino a materiali infiammabili.
- Le bombole di gas devono essere sostituite in un luogo sicuro, ad es. all'aperto o in un'area ben ventilata.
- Non cercare perdite con una fiamma. Per questo si deve usare l'acqua con sapone.
- Non apportare le modifiche al fornello né effettuare riparazioni da soli.
- In caso di guasto, contattare il proprio rivenditore.
- Il tubo del gas deve essere certificato e avere una lunghezza minima di 1 m Bombola consigliata: 2 kg
- Necessario il riduttore da 2 a 4 Bar
- Non utilizzare pentole di dimensioni inferiori a 10 cm e superiori a 22 cm.
- Usare guanti protettivi.
- Non spostare o trasportare il dispositivo durante l'uso.
- La sostituzione della bombola del gas deve essere effettuata lontano da qualsiasi fonte di accensione.
- In caso di fuga di gas (odore di gas), ruotare la manopola di controllo in posizione "OFF", portare l'unità all'esterno dove potrebbe essere rilevata una possibile perdita. Se vuoi rilevare una perdita, non farlo mai con il fuoco. È possibile utilizzare acqua saponata.
- La cartuccia del gas deve essere sostituita in un luogo ben ventilato, lontano da altre persone, preferibilmente all'esterno, lontano da qualsiasi fonte di accensione, come fiamme libere e cortocircuiti elettrici.
- Non ostruire il foro di ventilazione nel coperchio della cartuccia.
- Conservare l'apparecchio e la cartuccia in un luogo fresco, asciutto e ben ventilato, fuori dalla portata dei bambini.

POSSIBILI CAUSE DI MALFUNZIONAMENTO DEL FORNELLO

MANCANZA DI GAS	<ul style="list-style-type: none">• Verificare che la bombola del gas o la bombola di propano-butano sia stata installata correttamente.• Bombola di gas vuota o bombola di propano / butano (controllare agitando la bombola).• Temperatura inferiore a 4°C. Spostare il fornello in un luogo con una temperatura più alta.
MANCANZA DI ACCENSIONE	<ul style="list-style-type: none">• Pulire la testa del bruciatore con una spazzola

inkotime

66-450 Łupowo, ul. Strumykowa 10a / Poland
phone +48 95 737 66 86 • www.inkotime.pl

**Alpen
Camping**

CE 0063/22



ARAGAZ CAMPING CU
DOUĂ FUNCȚII

MANUAL DE UTILIZARE

IMPORTANT:

1. Înainte de a utiliza aragazul și de a-l conecta la butelia cu gaz, citiți manualul de utilizare, instalare și întreținere. 2. Păstrați instrucțiunile de utilizare. 3. Aragazul poate fi utilizat numai cu un cartuș de tip Alpen Camping 227g. 4. A nu se lăsa la îndemâna copiilor. 5. Aragazul poate fi utilizat numai în aer liber.

Model: IK001 BAVARIA

Putere: 2,0 kW

Tip de gaz: butan

Presiune nominală a gazului: 2000 - 4000 mbar

Consum de gaz: 146 g/h

Categoria aparatului: presiune directă

1. Carcasă
2. Loc pentru grătar
3. Închidere pentru cartuș
4. Protecție împotriva rafalelor de vânt
5. Grătar
6. Arzător
7. BLOCARE/DEBLOCARE
8. Regulator de flacără cu aprinzător PIEZO

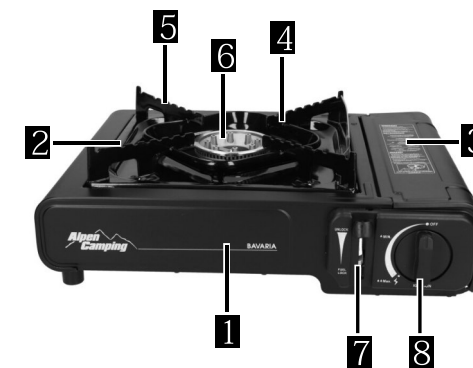

ATENȚIE!

După despachetarea aragazului, puneți grătarul în poziția corectă.
Aragazul nu trebuie utilizat dacă garniturile sunt deteriorate sau uzate.

INDICAȚII PRIVIND SIGURANȚA

Aragazul este echipat cu un dispozitiv de siguranță suplimentar care oprește alimentarea cu gaz dacă presiunea din cartuș crește prea repede, de exemplu, în caz de supraîncălzire. Cartușul va putea fi pornit, dacă regulatorul de flacără nu este setat în poziția „OFF” sau dacă grătarul este în poziția destinată pentru transport.

inkotime

66-450 Łupowo, ul. Strumykowa 10a / Poland
phone +48 95 737 66 86 • www.inkotime.pl

PORNIRE

1. După ce ați scos suportul de oală (grătar) din valiză, așezați-l în poziția corectă pe aragaz. Acordați atenție autocolantului de avertizare. 2. Deschideți capacul cartușului (3) și așezați cartușul cu capul orientat în față, astfel încât locașul să fie orientat în sus și aliniat cu ghidajul robinetului. 3. Apăsăți robinetul care asigură închiderea cartușului (7) în jos. 4. Apoi rotiți regulatorul de flacără (8) complet în sens invers acelor de ceasornic în poziția IGNITION, până la auzirea unui clic în aprinzător. 5. Dacă flacăra nu se aprinde, repetați această operație. 6. Apoi reglați puterea flăcării. Dacă auziți un șuierat, cartușul nu a fost blocat corect. Dacă este necesar, corectați poziția cartușului.

OPRIREA ARAGAZULUI

1. Rotiți regulatorul de flacără în poziția OFF și setați robinetul cartușului în poziția UNLOCK.
2. În caz de urgență, robinetul cartușului (7) poate fi setat imediat în poziția UNLOCK.
3. Pentru propria siguranță, deconectați cartușul de gaz după fiecare utilizare a aragazului.
4. Asigurați cartușul cu capacul roșu și păstrați-l într-un loc bine aerisit și răcoros.
5. Aragazul trebuie curățat de resturi de alimente după fiecare utilizare.

INDICAȚII DE SIGURANȚĂ

- Utilizați numai cartușe de gaz de tip Alpen Camping, destinate pentru aragazele portabile IK001 și IK002
- Utilizarea unui alt tip de cartuș poate duce la scurgeri și deteriorări.
- Nu așezați două aragaze unul lângă altul!
- Nu utilizați oale sau tigăi care să acopere întreaga suprafață a cartușului.
- Nu utilizați aragazul fără grătar!
- Aragazul trebuie așezat pe o suprafață plană.
- După fiecare utilizare, curățați aragazul de resturi de alimente, în special de grăsimi.
- Nu gătiți lângă materiale inflamabile.
- Cartușele cu gaz trebuie înlocuite într-un loc sigur, adică în aer liber sau într-o zonă bine ventilată.
- Este interzis să căutați scurgeri cu ajutorul flăcării. Folosiți pentru aceasta apă cu săpun.
- Nu faceți modificări sau nu reparați aragazul pe cont propriu.
- În caz de defecțiune, vă rugăm să contactați vânzătorul.
- Furtunul de gaz trebuie să fie certificat și să aibă o lungime minimă de 1 m. Butelie recomandată: 2 kg
- Este necesar un reductor de la 2 până la 4 bari
- Nu folosiți vase de gătit mai mici de 10 cm și mai mari de 22 cm.
- Folosiți mănuși de protecție.
- Nu mutați și nu transportați dispozitivul în timpul utilizării.
- Înlocuirea canistrei de gaz trebuie făcută departe de orice sursă de aprindere.
- În cazul unei scurgeri de gaz (miros de gaz), rotiți butonul de control în poziția „OFF”, scoateți unitatea afară, unde poate fi detectată o posibilă scurgere. Dacă doriți să detectați o scurgere, nu o faceți niciodată cu foc. Se poate folosi apa cu săpun.
- Cartușul de gaz trebuie schimbat într-un loc bine ventilat, departe de alte persoane, de preferință în exterior, departe de orice sursă de aprindere, cum ar fi flăcări deschise și scurtcircuite electrice.
- Nu obturați orificiul de ventilație din capacul cartușului.
- Depozitați aparatul și cartușul într-un loc răcoros, uscat și bine ventilat, la îndemâna copiilor.

CAUZE POSIBILE PENTRU FUNCȚIONAREA INCORECTĂ A ARAGAZULUI

LIPSA DE GAZ	<ul style="list-style-type: none">• Verificați dacă rezervorul de gaz sau butelia de propan-butan au fost instalate corect.• Recipient de gaz gol sau butelie de propan-butan goală (verificați agitând recipientul sau butelia).• Temperatură mai mică de 4°C. Mutați-vă într-un loc cu o temperatură mai ridicată.
LIPSA FLĂCĂRII	<ul style="list-style-type: none">• Curățați capul arzătorului cu o perie



L'ISTRUZIONE D'USO

L'IMPORTANTE:

1. Prima di utilizzare il fornello e collegarli alla bombola del gas, leggere il manuale di uso, montaggio e manutenzione. 2. Si deve conservare le istruzioni per l'uso. 3. Il fornello può essere utilizzato solo con la bombola Alpen Camping 227g. 4. Tenere lontano dalla portata dei bambini. 5. Il fornello può essere utilizzato solo all'aperto.

Modello: IK001 BAVIERA

Potenza: 2,0 kW

Tipo di gas: butano

Pressione nominale del gas: 2000 - 4000 mbar

Consumo di gas: 146 g/h

Categoria apparecchio: pressione diretta

1. L'alloggiamento
2. Il posto per la griglia
3. Chiusura della bombola
4. La protezione contro raffiche di vento
5. La griglia
6. Il bruciatore
7. BLOCCA/SBLOCCA
8. Il regolatore di fiamma con accenditore PIEZO

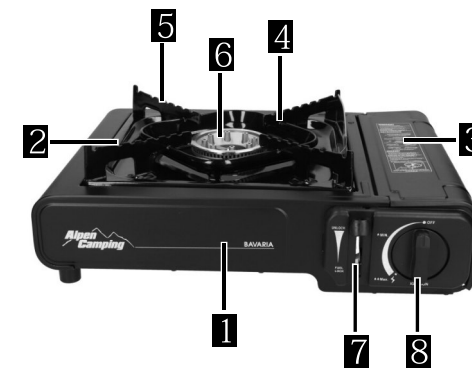

ATTENZIONE!

Dopo aver disimballato il fornello, mettere la griglia nella posizione corretta.
Il fornello non deve essere utilizzato se le guarnizioni risultano danneggiate o usurate.

SUGGERIMENTI PER LA SICUREZZA

Il fornello è dotato di un dispositivo di sicurezza aggiuntivo che interrompe l'alimentazione del gas se la pressione nella bombola aumenta troppo rapidamente, ad esempio in caso di surriscaldamento. La bombola non si accende se il regolatore di fiamma non è in posizione "OFF" o se la griglia è in posizione di trasporto.

MISE EN FONCTIONNEMENT

1. Après avoir retiré le support casserole (grille) de la boîte, placez-la dans la bonne position sur le réchaud à gaz. Tenez compte de l'autocollant d'avertissement.
2. Ouvrez le couvercle de la cartouche (3) et placez la cartouche avec sa tête tournée vers l'avant de sorte que l'évidement soit orienté vers le haut et aligné avec le guide de soupape.
3. Appuyez sur la soupape de sécurité pour fermer la cartouche (7) vers le bas.
4. Ensuite, tournez le contrôleur de flamme (8) complètement vers la gauche en position IGNITION jusqu'à ce que vous entendiez un clic dans l'allumeur.
5. Si aucune flamme n'est allumée, répétez cette procédure.
6. Ensuite, ajustez la puissance de la flamme. Si vous pouvez entendre le sifflement, cela signifie que la cartouche n'est pas bien bloquée. Corrigez la position de la cartouche, si nécessaire.

MISE À L'ARRÊT DU RÉCHAUD À GAZ

1. Tournez le régulateur de flamme sur la position OFF et tournez la vanne de la cartouche en position UNLOCK.
2. En cas d'urgence, la vanne de la cartouche (7) peut être mise en position UNLOCK immédiatement.
3. Pour votre propre sécurité, débranchez la cartouche de gaz après chaque utilisation du réchaud à gaz.
4. Protégez la cartouche avec un couvercle rouge et rangez-la dans un endroit bien ventilé et frais.
5. Le réchaud à gaz doit être nettoyé des restes de nourriture après chaque utilisation.

CONSEILS DE SÉCURITÉ

Utilisez uniquement des cartouches de gaz Alpen Camping conçues pour les réchaud à gaz portables IK001 et IK002

- L'utilisation d'une cartouche différente peut entraîner des fuites et des dommages.
- Deux réchaud à gaz ne doivent pas être placés côte à côte!
- N'utilisez pas de casseroles ou poêles qui couvriront toute la surface de la cartouche.
- Le réchaud à gaz ne doit pas être utilisé sans la grille!
- Placez le réchaud à gaz sur une surface plane.
- Après chaque utilisation, nettoyez le réchaud à gaz des résidus alimentaires, en particulier de la graisse.
- Ne cuisinez pas à proximité de matériaux inflammables.
- Les cartouches de gaz doivent être changées dans un endroit sûr, c'est-à-dire à l'extérieur ou dans un endroit bien ventilé.
- Ne cherchez pas de fuites avec une flamme. Utilisez de l'eau savonneuse à cette fin.
- Ne modifiez pas le réchaud à gaz et n'effectuez aucune réparation vous-même.
- En cas de panne, veuillez contacter votre revendeur.
- Le tuyau de gaz doit être certifié et avoir une longueur minimale de 1 m. Bouteille recommandée : 2 kg
- Un réducteur de 2 à 4 bar est requis
- N'utilisez pas d'ustensiles de cuisine de moins de 10 cm et de plus de 22 cm.
- Utiliser des gants de protection.
- Ne déplacez pas et ne portez pas l'appareil pendant son utilisation.
- Le remplacement de la cartouche de gaz doit être effectué loin de toute source d'ignition.
- En cas de fuite de gaz (odeur de gaz), tournez le bouton de commande sur la position "OFF", amenez l'appareil à l'extérieur où une éventuelle fuite pourra être détectée. Si vous voulez détecter une fuite, ne le faites jamais avec le feu. De l'eau savonneuse peut être utilisée.
- Les cartouches de gaz doivent être changées dans un endroit bien aéré, de préférence à l'extérieur, loin de toute source d'inflammation comme un feu ouvert, une vanne pilote, un feu électrique et loin d'autres personnes.
- Ne pas couvrir le trou de ventilation dans le couvercle de la cartouche.
- Stockez l'appareil et la cartouche dans un endroit frais, sec et bien ventilé, hors de portée des enfants.

CAUSES POSSIBLES DE MAUVAIS FONCTIONNEMENT DU RÉCHAUD À GAZ

PAS DE GAZ	<ul style="list-style-type: none">• Vérifiez que la cartouche de gaz ou la bouteille de propane-butane a été installée correctement.• Cartouche de gaz ou bouteille de propane / butane vide (vérifiez en agitant la cartouche ou la bouteille).• Température inférieure à 4°C. Déplacez-vous dans un endroit où la température est plus élevée.
PAS D'IGNITION	<ul style="list-style-type: none">• Nettoyez la tête du brûleur avec une brosse

www.alpencamping.pl

CE 0063/22

Alpen Camping



DUAL-FUNCTION TOURIST COOKER

USER MANUAL

IMPORTANT:

1. Before using the stove and connecting it to the gas cylinder, read the operation, assembly and maintenance manual.
2. Keep the operating instructions.
3. The oven can be operated only from the type of cartouche Alpen Camping 227g.
4. Keep away from children.
5. The oven may only be used outdoors.

Model: IK001 BAVARIA

Power: 2.0 kW

Gas type: Butane

Nominal gas pressure: 2000 - 4000 mbar

Gas consumption: 146 g / h

Appliance category: direct pressure

1. Body case
2. Place for the grate
3. Cartridge cover
4. Protection against blows of wind
5. Pan support
6. Burner
7. LOCK / UNLOCK
8. Flame regulator with PIEZO igniter

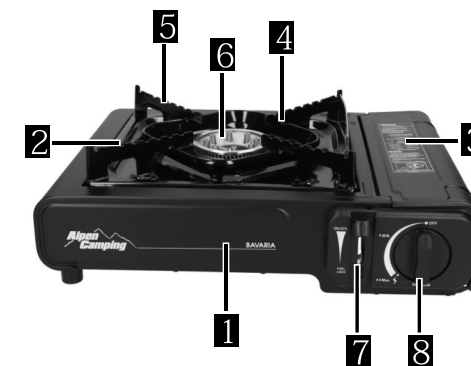

WARNING!

After unpacking the oven, put the pan support in the correct position.

The stove must not be used if the seals are damaged or worn.

SAFETY TIPS

The stove is equipped with an additional safety lock that shuts off the gas supply if the pressure in the gas cartridge is rising too quickly, e.g. in the event of overheating. The gas cartridge cannot be turned on if the flame regulator is in the "OFF" position or if the grate is in transport mode.

inkotime

66-450 Łupowo, ul. Strumykowa 10a / Poland
phone +48 95 737 66 86 • www.inkotime.pl

STARTING

1. After removing the pot holder (grate) from the case, place it in the correct position on the stove. Pay attention to the warning sticker. 2. Open the gas cartridge cover (3) and place the gas cartridge head forward so that the groove is facing up and aligned with the valve guide. 3. Press the locking valve of the cartridge (7) downwards. 4. Then turn the knob of the flame regulator (8) all the way to the left to IGNITION until you hear clicking in the igniter. 5. If the flame does not ignite, repeat the operation. 6. Then adjust the flame. If you hear a hiss, the gas cartridge is not properly locked. Correct the position of the gas cartridge if necessary.

TURNING OFF THE STOVE

1. Turn the knob of the flame regulator to the OFF position and turn the gas cartridge valve to UNLOCK. 2. In case of danger, the gas cartridge valve (7) can be set to UNLOCK immediately. 3. For your own safety, take out the gas cartridge after each use of the stove. 4. Secure the gas cartridge with the red cap and store it in a cool, well-ventilated place. 5. Clean the stove out of food remains after each use.

SAFETY TIPS

- Only use Alpen Camping gas cartridges designed for IK001 and IK002 portable gas stoves
- Using a different gas cartridge may lead to leakage and damage.
- Do not place two stoves side by side!
- Do not use pots or pans that will cover the entire surface of the gas cartridge.
- Do not use the stove without the grate!
- Always place the stove on a flat surface.
- After each use, clean the stove out of food remains, especially grease.
- Do not cook near flammable materials.
- Always replace gas cartridges in a safe place, i.e. outdoors or a room with proper ventilation.
- Do not search for leaks with a flame. Use soapy water instead.
- Do not make changes to the stove or carry out repairs yourself.
- In case of failure, please contact your dealer.
- The gas hose should be certified and at least 1 m long. Recommended cylinder: 2 kg
- A 2 to 4 Bar gas regulator is required
- Do not use cookware smaller than 10 cm and larger than 22 cm.
- Use protective gloves.
- Do not move or carry the device while in use.
- The replacement of the gas canister should be done away from any sources of ignition
- In the event of a gas leak (gas smell), turn the control knob to the "OFF" position, take the unit outside where a possible leak may be detected. If you want to detect a leak, never do it with fire. Soapy water can be used.
- Gas cartridge shall be changed in a well-ventilated location away from other people, preferably outside, away from any sources of ignition, such as naked flames and electrical short circuits.
- Do not obstruct the ventilation hole in the cartridge cover.
- Store the appliance and the cartridge in a cool, dry, and well-ventilated area, out of reach of children.

Possible causes of malfunctioning of the stove

NO GAS	<ul style="list-style-type: none">• Check that the gas canister or propane-butane cylinder has been installed correctly.• Empty gas canister or propane / butane bottle (check by shaking the canister or bottle).• Temperature lower than 4°C. Move to a place with a higher temperature.
NO IGNITION	<ul style="list-style-type: none">• Clean the burner head with a brush



MODE D'EMPLOI

MISE EN GARDE :

1. Avant d'utiliser le réchaud à gaz et de le connecter à la bouteille de gaz, lisez le manuel d'utilisation, de montage et d'entretien. 2. Conservez les instructions d'utilisation. 3. Le réchaud à gaz ne peut être utilisé qu'avec une cartouche Alpen Camping 227g. 4. Tenir à l'écart des enfants. 5. Le réchaud à gaz ne peut être utilisé qu'à l'extérieur.

Modèle : IK001 BAVARIA

Puissance : 2,0 kW

Type de gaz : Butane

Pression de gaz nominale : 2000 - 4000 mbar

Consommation de gaz : 146 g/h

Catégorie d'appareil : pression directe

1. Boîtier
2. Place pour la grille
3. Compartiment cartouche
4. Protection contre le vent
5. Grille
6. Brûleur
7. Levier de verrouillage de la cartouche
8. Bouton de réglage de la puissance de flamme, avec :

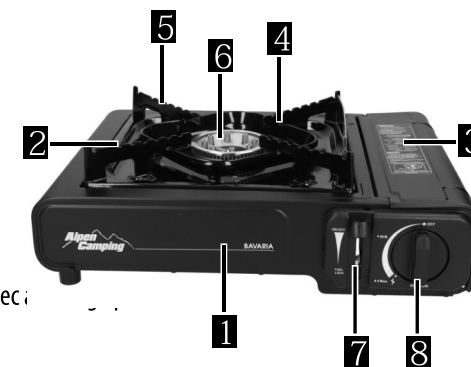

REMARQUE !

Après avoir déballé le réchaud à gaz, placez la grille dans la bonne position. Le réchaud à gaz ne doit pas être utilisé si les joints sont endommagés ou usés.

CONSEILS DE SÉCURITÉ

Le réchaud à gaz est équipé d'un dispositif de sécurité supplémentaire qui coupe l'alimentation en gaz si la pression dans la cartouche augmente trop rapidement, par exemple en cas de surchauffe. La cartouche ne s'allumera pas si le régulateur de flamme n'est pas en position « OFF » ou si la grille est en position de transport.